

Instructions d'utilisation et de montage

Combiné réfrigérateur-congélateur avec compartiment BioFresh

FR

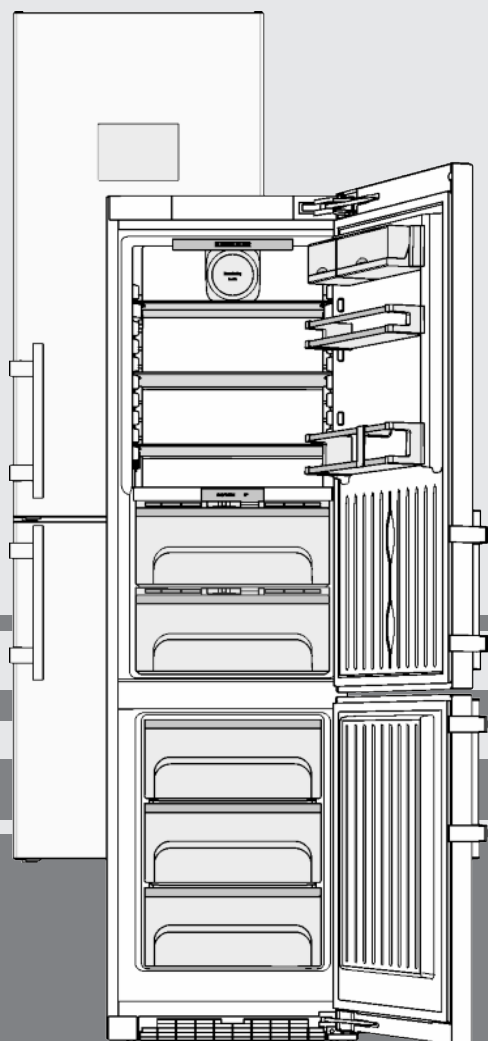

300117 **7086140 - 00**

CBN(i/ies)/ CBNP(es/bs/i/ies) ... P

LIEBHERR

Vue d'ensemble de l'appareil

Sommaire

1	Vue d'ensemble de l'appareil.....	2
1.1	Description de l'appareil et de son équipement.....	2
1.2	Domaine d'application de l'appareil.....	3
1.3	Conformité.....	3
1.4	Dimensions hors tout de l'appareil.....	3
1.5	Économiser de l'énergie.....	4
1.6	Exemple de classement.....	4
1.7	SmartDevice.....	4
2	Consignes de sécurité générales.....	4
3	Éléments de commande et d'affichage.....	5
3.1	Écran d'état.....	5
3.2	Écran d'accueil.....	6
3.3	Navigation.....	6
3.4	Symboles d'affichage.....	7
3.5	Options de l'appareil.....	7
4	Mise en service.....	8
4.1	Transport de l'appareil.....	8
4.2	Mise en place de l'appareil.....	8
4.3	Inversion du sens d'ouverture de la porte.....	9
4.4	Insertion entre deux éléments de cuisine.....	18
4.5	Éliminer l'emballage.....	18
4.6	Brancher l'appareil.....	18
4.7	Enclencher l'appareil.....	19
4.8	Installation du filtre FreshAir.....	20
4.9	Activer la fonction de rappel nettoyage de la grille d'aération.....	20
5	Commande.....	20
5.1	Configuration du système.....	20
5.2	Timer.....	21
5.3	Programmes.....	21
5.4	Options.....	22
5.5	Réfrigérateur.....	25
5.6	Compartiment BioFresh.....	26
5.7	Compartiment congélateur.....	28
6	Entretien.....	29
6.1	Remplacement du filtre FreshAir.....	29
6.2	Dégivrer avec le mode NoFrost.....	30
6.3	Nettoyage de la grille d'aération.....	30
6.4	Nettoyage de l'appareil.....	30
6.5	S.A.V.....	31
7	Dysfonctionnements.....	31
8	Messages.....	32
9	Mise hors service.....	33
9.1	Arrêt de l'appareil.....	33
9.2	Mise hors service.....	33
10	Éliminer l'appareil.....	33

Le fabricant travaille constamment au développement de tous les types et modèles d'appareils. C'est pourquoi nous nous réservons le droit de modifier la forme, l'équipement et la technique de nos appareils. Nous vous remercions de votre compréhension.

Afin de découvrir tous les avantages de votre nouvel appareil, nous vous prions de lire attentivement ces instructions de montage.

Ces instructions de montage sont valables pour plusieurs modèles, des différences sont donc possibles. Les paragraphes ne concernant que certains appareils sont indiqués par un astérisque (*).

Les instructions de manipulation sont indiqués par un ►, les résultats de manipulation par un ▷.

1 Vue d'ensemble de l'appareil

1.1 Description de l'appareil et de son équipement

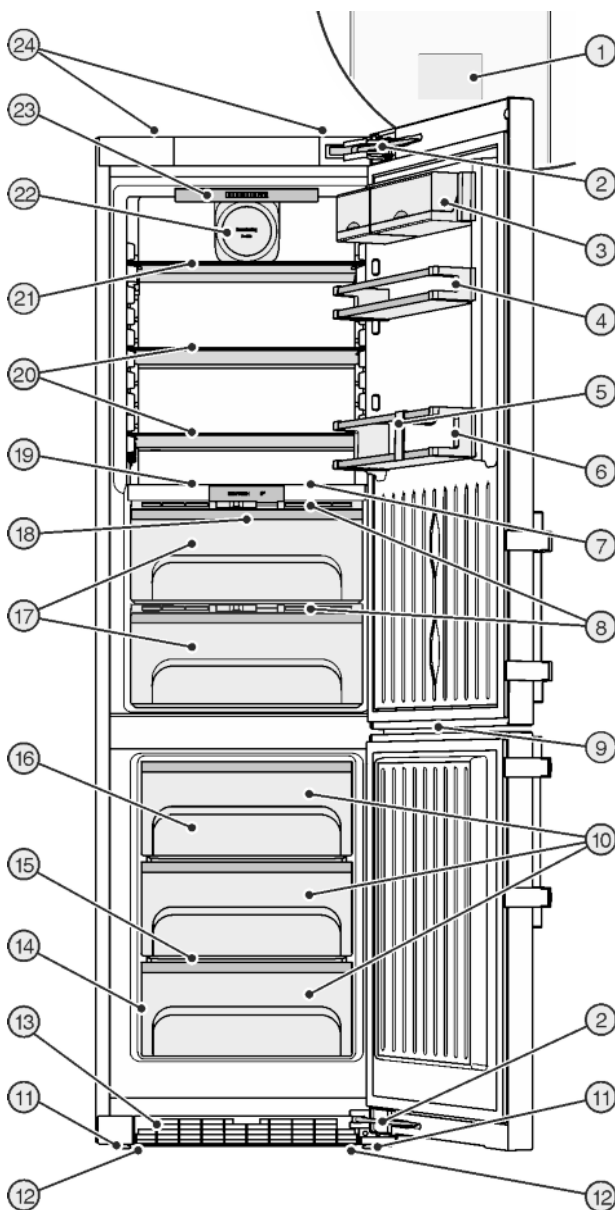

Fig. 1

- | | |
|---|--|
| (1) Éléments de commande et de contrôle | (13) Grille d'aération |
| (2) Amortisseur de fermeture | (14) Plaque signalétique |
| (3) Balconnets de porte | (15) Variospace |
| (4) Balconnet conserves | (16) Accumulateurs de froid |
| (5) Range-bouteilles | (17) Compartiment BioFresh, réglable |
| (6) Porte-bouteilles | (18) Éclairage LED du compartiment BioFresh |
| (7) Éclairage intérieur LED | (19) Range-bouteilles variable |
| (8) Plaque de régulation de l'humidité | (20) Tablette de rangement |
| (9) Éclairage LED du congélateur | (21) Tablette, en deux parties |
| (10) Tiroir de congélation | (22) Ventilateur avec logement pour filtre FeshAir |
| (11) Pieds réglables | (23) Éclairage intérieur LED, pivotant |

(12) Poignées de levage pour le transport à l'avant, roulettes de transport à l'arrière

(24) Poignées de levage pour le transport à l'arrière

Remarque

► A la livraison, les tablettes de rangement, les bacs et les balconnets sont disposés de sorte à assurer une efficacité énergétique maximale.

1.2 Domaine d'application de l'appareil

Utilisation conforme

L'appareil est exclusivement destiné au rafraîchissement de denrées alimentaires dans un environnement domestique ou similaire. En font partie, par exemple, l'utilisation

- dans des cuisines domestiques, des chambres d'hôtes,
- par des clients dans des maisons de campagne, des hôtels, des motels et autres structures d'accueil,
- dans la restauration et les services similaires dans le commerce de gros.

Toutes les autres utilisations sont interdites.

Utilisations incorrectes prévisibles

Les applications suivantes sont formellement interdites :

- Stockage et refroidissement de médicaments, de plasma sanguin, de préparations de laboratoire ou autres matières ou produits similaires régis par la directive en matière de dispositifs médicaux 2007/47/CE
- Utilisation dans des zones à risque d'explosion
- Utilisation sur des supports mobiles tels que navires, trains ou avions
- Stockage d'animaux vivants

Une utilisation incorrecte de l'appareil peut causer la détérioration ou la pourriture de la marchandise stockée à l'intérieur.

Classes climatiques

L'appareil est conçu pour fonctionner à des températures ambiantes limitées selon la classe climatique. La classe climatique correspondant à votre appareil est indiquée sur la plaque signalétique.

Remarque

► Respecter les températures ambiantes indiquées pour garantir un parfait fonctionnement.

Classe climatique	pour des températures ambiantes de
SN	10 °C à 32 °C
N	16 °C à 32 °C

Classe climatique	pour des températures ambiantes de
ST	16 °C à 38 °C
T	16 °C à 43 °C

1.3 Conformité

L'étanchéité du circuit réfrigérant est contrôlée. L'appareil est conforme aux règlements de sécurité et directives en vigueur 2014/35/EU, 2014/30/EU, 2009/125/CE, 2011/65/EU et 2010/30/EU.

Le compartiment BioFresh est conforme aux exigences pour compartiment de stockage à froid, conformément à la norme DIN EN 62552.

1.4 Dimensions hors tout de l'appareil

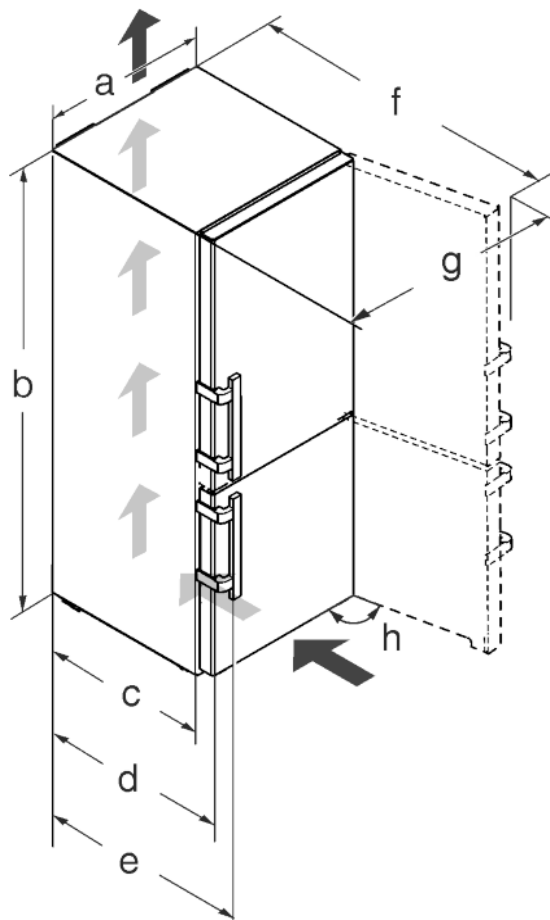

Fig. 2

Modèle	a [mm]	b [mm]	c [mm]	d [mm]	e [mm]	f [mm]	g [mm]	h [°]
CBN(i/ies) 48.., CBNP(es/bs/i/ies) 48.	600	2010	600 x	665 x	709 x	1185 x	871	115
CBNP es 57..	700					1275 x	1015	

x L'utilisation de cales d'espacement de mur a pour effet d'agrandir les dimensions de 15 mm (voir 4.2) .

Consignes de sécurité générales

Avec la porte ouverte, les cotes sont valables pour un angle d'ouverture de 115°. Les cotes de distance varient en fonction de l'angle d'ouverture.

1.5 Économiser de l'énergie

- Toujours garantir une bonne aération et ventilation. Ne pas couvrir les ouvertures ou les grilles d'aération.
- Toujours laisser dégagées les fentes d'aération du ventilateur.
- Ne pas exposer l'appareil au rayons directs du soleil, à côté d'une cuisinière, d'un appareil de chauffage ou similaire.
- La consommation énergétique dépend des conditions d'installations, ex. de la température ambiante (voir 1.2). Elle peut toutefois changer en cas d'écart de la température ambiante par rapport à la température normale de 25 °C.
- Ouvrir l'appareil le plus brièvement possible.
- Plus le réglage de la température est bas, plus la consommation d'énergie augmente.
- Ranger les denrées alimentaires en les triant (voir Vue d'ensemble de l'appareil).
- Conserver tous les aliments dans leur emballage et couverts. Ceci permet d'éviter la formation de givre.
- Sortir les aliments pendant le temps strictement nécessaire pour qu'ils ne se réchauffent pas.
- Laissez refroidir les plats chauds à température ambiante avant de les ranger.
- Décongeler les produits congelés dans le réfrigérateur.
- En cas d'absence prolongée pendant les vacances, activer la fonction « Vacances ».
- Utiliser l'extinction de l'écran pré-réglée à la livraison pour éteindre l'écran après 24 heures, (voir 5.1.5).

1.6 Exemple de classement

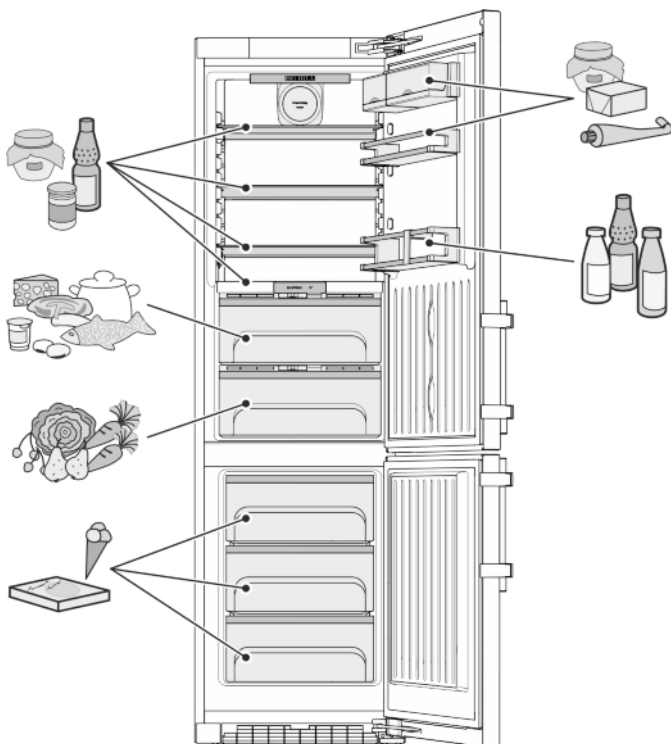
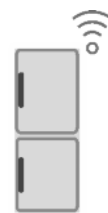

Fig. 3

1.7 SmartDevice

L'appareil est prêt pour l'intégration dans un Smart-Home et des prestations de service avancées. D'autres options peuvent être activées grâce à une SmartDeviceBox. L'activation a lieu via le portail clients MyLiebherr.



De plus amples informations sur la disponibilité, les conditions et les différentes options sont données sur le site www.smart-device.liebherr.com.

2 Consignes de sécurité générales

Dangers pour l'utilisateur :

- Cet appareil peut être utilisé par des enfants ainsi que par des personnes souffrant d'un handicap physique ou mental, d'une déficience sensorielle, ou ne disposant pas de l'expérience ou du savoir nécessaires au fonctionnement de cet appareil, si elles sont encadrées ou si elles ont été informées sur l'utilisation sécuritaire de l'appareil et comprennent les risques qui en résultent. Les enfants doivent être surveillés pour s'assurer qu'ils ne jouent pas avec l'appareil. Le nettoyage et l'entretien normal ne doivent pas être effectués par des enfants sans surveillance. Les enfants entre 3 et 8 ans sont autorisés à charger et à décharger l'appareil. Les enfants de moins de 3 ans doivent être tenus à l'écart de l'appareil s'ils ne sont pas sous surveillance constante.
- Toujours débrancher l'appareil du réseau en tenant la fiche. Ne pas tirer sur le câble.
- En cas d'erreur, débrancher la prise ou couper le fusible.
- Ne pas endommager le câble de raccord au réseau. Ne pas utiliser l'appareil avec un câble de raccord au réseau défectueux.
- Les réparations et interventions sur l'appareil doivent être effectuées uniquement par le service après-vente ou des techniciens spécialisés ayant suivi une formation spéciale.
- Monter, raccorder et éliminer l'appareil uniquement selon les indications mentionnées dans les instructions.
- Conservez précieusement ce mode d'emploi et remettez-le éventuellement au nouveau propriétaire de l'appareil.
- Les lampes spéciales, comme les lampes à DEL, servent à l'éclairage de l'intérieur de l'appareil et ne sont pas adaptées pour l'éclairage de la pièce.

Risque d'incendie :

- Le fluide réfrigérant R 600a contenu dans l'appareil ne présente aucun danger pour l'environnement mais est inflammable. En cas de fuite, le fluide réfrigérant risque de s'enflammer.
 - Ne pas endommager les tubes du circuit frigorifique.
 - Ne pas manier de feu ouvert ou de sources inflammables à l'intérieur de l'appareil.
 - Ne pas utiliser d'appareils électriques à l'intérieur de l'appareil (par ex. nettoyeurs à vapeur, appareils de chauffage, sorbettières, etc.).
 - En cas de fuite du fluide réfrigérant : supprimer tout feu ouvert ou sources inflammables à proximité du point de sortie. Bien aérer la pièce. Informer le service après-vente.
- Ne pas entreposer de matières explosives ou de bombes aérosols contenant des gaz propulseurs inflammables (butane, propane, pentane, etc.) dans l'appareil. Les bombes aérosols de ce type sont reconnaissables aux indications de contenu imprimées ou au symbole de la flamme. Une éventuelle fuite de gaz risque de mettre feu aux composants électriques.
- Tenir les bougies, lampes et autres objets à flammes ouvertes éloignés de l'appareil pour ne pas y mettre le feu.
- Entreposer les boissons alcoolisées ou tout autre récipient contenant de l'alcool uniquement fermés hermétiquement. L'alcool éventuellement échappé peut s'enflammer au contact de composants électriques.

Risque de chute et de basculement :

- Ne pas utiliser les socles, tiroirs, portes, etc. comme marchepied ou appui. Ceci s'applique avant tout aux enfants.

Danger d'intoxication alimentaire :

- Ne pas consommer d'aliments périmés.

Risque de gelures, d'engourdissement et de douleurs :

- Eviter le contact permanent de la peau avec les surfaces froides ou les produits réfrigérés/congelés. Prendre des mesures de protection, par ex. en portant des gants. Ne pas consommer immédiatement les glaces trop froides (surtout les sorbets et les glaçons).

Risque de blessures et de dommages matériels :

- De la vapeur brûlante peut provoquer des blessures. Pour le dégivrage, ne pas avoir

recours à des appareils chauffants ou au jet de vapeur chaud, des flammes nues ou des aérosols dégivrants.

- Ne pas enlever la glace avec des ustensiles tranchants.

Risque d'écrasement :

- Ne pas mettre les mains dans la charnière lors de l'ouverture et de la fermeture de la porte. Les doigts peuvent rester coincés.

Symboles sur l'appareil :



Le symbole peut se trouver sur le compresseur. Il se réfère à l'huile dans le compresseur et signale le danger suivant : Peut être mortel en cas d'ingestion ou de pénétration dans les voies respiratoires. Cet avertissement est important lors du recyclage. Il n'y a aucun danger pendant le fonctionnement normal.

Respecter les indications spécifiques des autres sections :

	DANGER	indique une situation dangereuse imminente entraînant la mort ou des blessures corporelles graves si elle n'est pas évitée.
	AVERTISSEMENT	indique une situation dangereuse susceptible d'entraîner la mort ou des blessures corporelles graves si elle n'est pas évitée.
	ATTENTION	indique une situation dangereuse susceptible d'entraîner des blessures corporelles moyennes ou légères si elle n'est pas évitée.
	ATTENTION	indique une situation dangereuse susceptible d'entraîner des dommages matériels si elle n'est pas évitée.
	Remarque	indique les remarques et conseils utiles.

3 Eléments de commande et d'affichage

3.1 Écran d'état

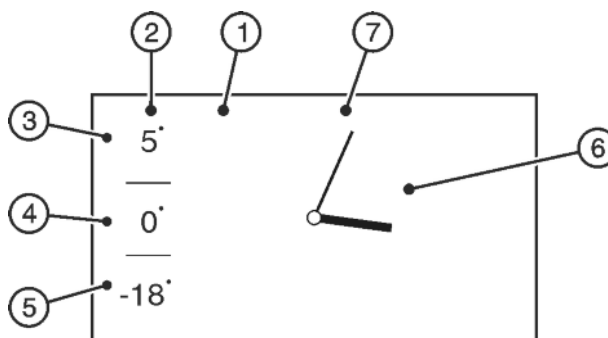

Fig. 4
(1) Écran

(5) Affichage de la température du compartiment congélation

Éléments de commande et d'affichage

- (2) Affichage de la température
- (3) Affichage de la température du compartiment réfrigération
- (4) Affichage de la température du compartiment BioFresh
- (5) Affichage de la température du compartiment congélation
- (6) Horloge
- (7) Affichage de la date, si sélectionné

L'écran d'état s'affiche en mode de fonctionnement normal si aucun réglage n'est effectué. Les températures, l'heure et la date réglées s'affichent si elles sont sélectionnées.

Une pression sur l'affichage de la température permet d'accéder à l'écran d'accueil et aux options de réglage.

Un timer peut être activé en appuyant sur l'horloge.

3.2 Écran d'accueil

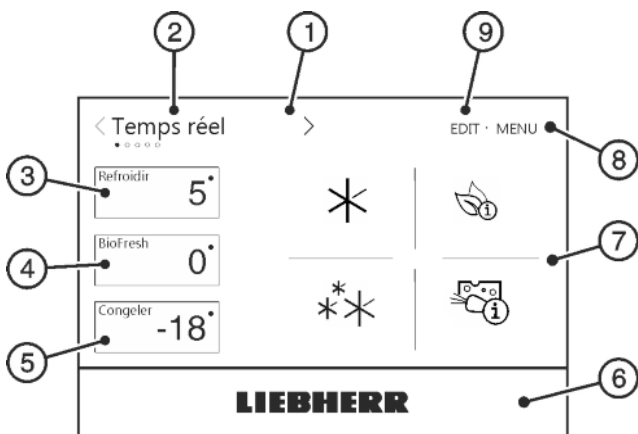

Fig. 5

- (1) Écran
- (2) Sélection de programmes
- (3) Champ du compartiment réfrigération
- (4) Champ BioFresh
- (5) Champ du compartiment congélation
- (6) Touche Liebherr
- (7) Champ programme
- (8) Menu
- (9) Modifier

L'écran d'accueil permet d'accéder aux options de réglage et à la sélection de programmes.

Les fonctions peuvent être appelées et les valeurs modifiées en effleurant l'écran.

Sélection de programmes



Fig. 6 Nom du programme

Le programme actuellement configuré s'affiche dans la sélection de programmes.

5 programmes peuvent être sélectionnés. Chaque programme propose des réglages individuels pour la température et les fonctions afin de satisfaire les différentes nécessités.

Champ du compartiment réfrigération

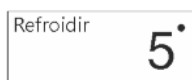

Fig. 7 Affichage de la température du compartiment réfrigération

La température du compartiment réfrigération s'affiche dans le champ réfrigération.

En cas de modification de la température, la nouvelle valeur théorique s'affiche immédiatement. Les flèches indiquent la température modifiée.

Les réglages suivants peuvent être effectués :

- Réglages de la température

- Mise en marche et arrêt du compartiment réfrigération

Lorsque le compartiment congélation est éteint, le compartiment Bio-Fresh s'éteint lui aussi.

Champ BioFresh

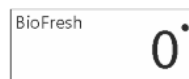

Fig. 8 Affichage de la température BioFresh

La température BioFresh s'affiche dans le champ BioFresh.

Champ du compartiment congélation

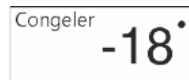

Fig. 9 Affichage de la température du compartiment congélation

La température du compartiment congélation s'affiche dans le champ du compartiment congélation.

En cas de modification de la température, la nouvelle valeur théorique s'affiche immédiatement. Les flèches indiquent la température modifiée.

Les réglages suivants peuvent être effectués :

- Réglages de la température
- Mise en marche et arrêt du compartiment congélation

Lorsque le compartiment congélation est éteint, les compartiments réfrigération et BioFresh s'éteignent eux aussi.

Champ de la température

Le champ de la température inclut le champ des compartiments réfrigération, BioFresh et congélation.

Touche Liebherr

Toute la surface sous l'écran est une touche. Une pression sur la touche donne accès à l'écran d'état.

Champ programme

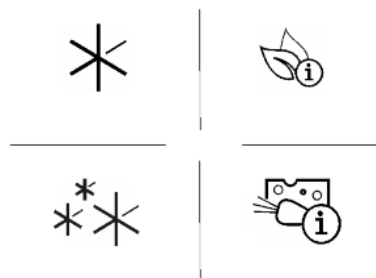

Fig. 10 Options spécifiques aux programmes

Des options spécifiques aux programmes s'affichent dans le champ des programmes. Elles offrent la possibilité de régler les compartiments réfrigération et congélation.

Un nombre maximal de 6 options peut s'afficher dans le champ des programmes.

Un nombre maximal de 6 options peut s'afficher dans le champ des programmes.

Menu

Des réglages de base ou des réglages dépendant des programmes peuvent être effectués avec la fonction Menu.

Modifier

La fonction Modifier permet de sélectionner ou de désélectionner des options spécifiques aux programmes pour les afficher sur l'écran d'accueil.

3.3 Navigation

L'utilisation de l'appareil est essentiellement régie par les symboles suivants :



Standby (veille) :

Allumer et éteindre l'appareil ou une zone de température.

MENU

Menu :

Accès aux différents réglages et options.

EDIT

Modifier :

Sélectionner et désélectionner les options spécifiques au programme.

LIEBHERR

Touche Liebherr :

Interrompre la sélection, reporte à l'écran d'état.



Flèche de navigation vers le haut / bas :

Réglage de la date et de l'heure.

Après l'affichage de la dernière option de réglage, la première s'affiche de nouveau.



Flèche de navigation à gauche / droite :

Sélectionner sélection et naviguer.

Si d'autres réglages peuvent être choisis, ils peuvent être sélectionnés avec les flèches de navigation. Après l'affichage de la dernière ou de la première option de réglage, les flèches de navigation apparaissent en grisé.



Retour :

Interrompre la sélection ou quitter le réglage.

L'affichage passe au niveau suivant ou à l'écran d'accueil.



Home :

Interrompre la sélection ou quitter le réglage.

L'affichage passe à l'écran d'accueil.



Touche d'état On/Off (arche/arrêt)



: option activée, fonction active.

: option désactivée, fonction inactive.



Cercle de sélection

: Réglage actif / sélection active.

: Réglage inactif / sélection inactive.



Messages :

Des messages d'erreur actifs et des rappels apparaissent.

Les détails inhérents aux messages peuvent être de nouveau affichés.

3.4 Symboles d'affichage

Les symboles de l'affichage renseignent sur l'état de l'appareil.



Flèches vers le haut :

Augmentation de la température.

En cas de variations de température et après la fin d'options, les flèches vers le haut indiquent l'augmentation de température jusqu'à ce que la température théorique soit atteinte.



Flèches vers le bas :

Diminution de la température.

En cas de variations de température et après la fin d'options, les flèches vers le bas indiquent la diminution de température jusqu'à ce que la température théorique soit atteinte.



Standby (veille) :

L'appareil ou la zone de température s'éteint.

actif

Option activée :

Les options sont signalées par *actif* sur l'écran d'accueil lorsqu'elles sont activées.

1 sur ... / ● ○ ○ ○ ○

Barre de navigation :

La barre de navigation indique la position actuelle dans une sélection.

3.5 Options de l'appareil

Les options suivantes peuvent être activées ou réglées, explications et possibilités de montage, (voir Commande) :

Symbole	Option
	<i>Verrouillage enfants</i>
	<i>SuperCool</i>
	<i>SuperFrost</i>
	<i>Mode Shabbat</i>
	<i>Timer Fête</i>
	<i>Timer Boissons</i>
	<i>Mode Nuit</i>
	Informations de stockage
	Conseils pour économiser de l'énergie

Un signal sonore retentit après avoir confirmé une fonction ou une option lorsque les signaux sonores et de rappel sont actifs.

Remarque

Si aucun choix n'est effectué en l'espace d'une minute, l'affichage retourne à l'écran d'accueil.



4 Mise en service

4.1 Transport de l'appareil



ATTENTION

Risque de blessure et d'endommagement dû à un transport incorrect !

- ▶ Transporter l'appareil emballé.
- ▶ Transporter l'appareil debout.
- ▶ Ne pas transporter l'appareil seul.

4.2 Mise en place de l'appareil



AVERTISSEMENT

Risque d'incendie dû à l'humidité !

Lorsque des pièces sous tension ou le câble de raccordement au secteur deviennent humides, un court-circuit peut se produire.

- ▶ L'appareil a été conçu pour être placé dans des locaux fermés. Ne pas exploiter l'appareil dehors ou dans des endroits humides non à l'abri de projections d'eau.



AVERTISSEMENT

Danger de brûlures par court-circuit!

Lorsque les câbles de raccord / fiches de l'appareil se trouvent en contact avec la partie arrière d'un autre appareil, ils peuvent être endommagés à cause des vibrations de l'appareil et par la suite causer un court-circuit.

- ▶ Placer l'appareil de façon à ce qu'il n'y ait pas de contact avec la fiche ou le câble d'alimentation.
- ▶ Ne pas brancher d'appareils ni autres dispositifs sur les prises de courant situées sur la partie arrière de l'appareil.



AVERTISSEMENT

Risque d'incendie dû au fluide réfrigérant !

Le fluide réfrigérant R 600a contenu dans l'appareil ne présente aucun danger pour l'environnement mais est inflammable. En cas de fuite, le fluide réfrigérant risque de s'enflammer.

- ▶ Veiller à ne pas endommager les tubes du circuit frigorifique.



AVERTISSEMENT

Risque d'endommagement et d'incendie !

- ▶ Ne pas placer un appareil diffusant de la chaleur (p.ex. four à micro-ondes, grille-pain, etc.) sur l'appareil !



AVERTISSEMENT

Risque d'incendie et d'endommagement dû au blocage des ouvertures d'aération !

- ▶ Toujours laisser les ouvertures d'aération libres. Toujours veiller à une bonne ventilation de l'appareil !

ATTENTION

Risque d'endommagement dû à l'eau de condensation !

- ▶ Ne pas placer l'appareil directement à côté d'un autre réfrigérateur/congélateur.

- En cas de dégâts à l'appareil, contactez immédiatement le fournisseur avant de brancher l'appareil.
- Le sol au lieu d'emplacement doit être horizontal et plan.
- Ne pas placer l'appareil dans une zone à ensoleillement direct, à côté d'une cuisinière, d'un chauffage ou équivalents.
- Toujours placer l'appareil avec la face arrière et avec les pièces d'écartement mural (voir ci-dessous), si celles-ci sont utilisées, directement contre le mur.
- Ne déplacer l'appareil qu'à vide.
- Le socle de l'appareil doit avoir la même hauteur que le sol qui l'entoure.
- Ne pas mettre en place l'appareil sans avoir recours à une aide.
- Plus l'appareil contient de réfrigérant R 600a, plus grand doit être le local dans lequel il se trouve. Dans de petits locaux, une fuite pourrait entraîner la formation d'un mélange gaz-air combustible. Selon la norme EN 378, le local d'installation doit être par 11 g de réfrigérant R 600a d'au moins 1 m³. La quantité de réfrigérant de votre appareil figure sur la plaque signalétique à l'intérieur de l'appareil.
- ▶ Retirer les films de protection des parois extérieures de l'appareil.

ATTENTION

Risque de détérioration dû au produit d'entretien pour acier inoxydable !

Les **portes en acier inoxydable** et les **parois latérales en acier inoxydable** sont recouvertes d'un revêtement de surface de qualité.

Les produits d'entretien pour acier inoxydable attaquent les



surfaces.

- ▶ Les **surfaces des portes et des parois latérales revêtues** ainsi que les **surfaces des portes et des parois latérales peintes** doivent être nettoyées uniquement avec un chiffon moelleux et propre. En cas de saleté tenace, utiliser un peu d'eau ou de détergent neutre. Un chiffon en microfibre peut également être utilisé en alternative.

- ▶ Retirer les films protecteurs des bordures et des décors avant des tiroirs.
- ▶ Enlever tous les auxiliaires de transport.

Pour atteindre la consommation énergétique déclarée et éviter la formation d'eau de condensation en cas d'humidité ambiante élevée, les pièces d'écartement fournies doivent être utilisées. Cela augmente la profondeur des appareils d'environ 15 mm. L'appareil fonctionne parfaitement sans l'utilisation des pièces d'écartement, mais présente une légère augmentation de sa consommation énergétique.

- ▶ Dans le cas d'un appareil avec pièces d'écartement mural fournies, monter ces pièces d'écartement mural au dos de l'appareil, en bas à gauche et à droite.

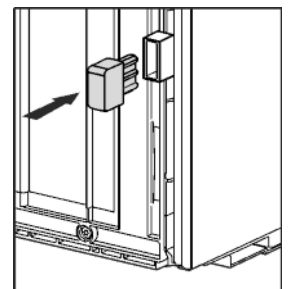

- ▶ Eliminer l'emballage (voir 4.5).

- ▶ Aligner l'appareil avec la clé à fourche jointe aux pieds de réglage (A) et à l'aide d'un niveau à bulle d'eau.

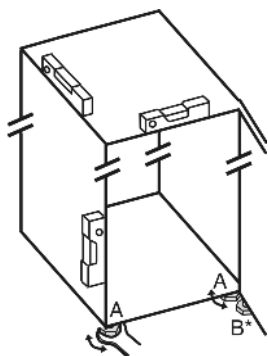

- ▶ Soutenir ensuite la porte : Tourner le pied réglable avec une clé à fourche SW10 sur le support de palier (B) jusqu'à ce qu'il repose sur le sol et le tourner ensuite de 90°.

Remarque

- ▶ Nettoyer l'appareil (voir 6.4).

Lorsque l'appareil est placé dans un environnement très humide, du condensât peut se former sur la paroi extérieure de l'appareil.

- ▶ Toujours veiller à une bonne ventilation de l'appareil au lieu d'emplacement.

4.3 Inversion du sens d'ouverture de la porte

Vous pouvez inverser le sens d'ouverture en cas de nécessité :

Veiller à disposer des outils suivants :

- Torx® 25 (T25)
- Torx® 15 (T15)
- Tournevis plat
- Clé à fourche SW10
- Niveau à bulle
- Clé à molette fournie avec outil T25
- Visseuse sans fil, si nécessaire
- Échelle double, si nécessaire
- Si nécessaire, deux personnes pour le montage

4.3.1 Retirer l'amortisseur de fermeture supérieur

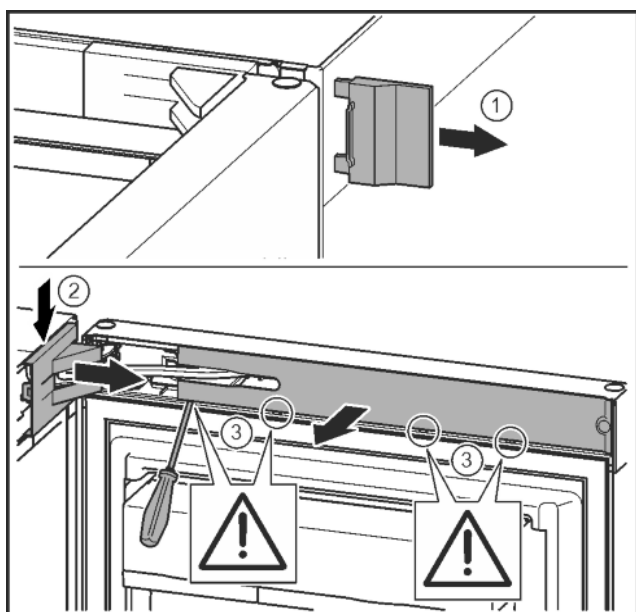

Fig. 11

- ▶ Ouvrir la porte supérieure.

ATTENTION

Risque de détérioration !

Si le joint de porte est endommagé, la porte risque de ne pas fermer correctement et la réfrigération ne sera plus assurée.

- ▶ Ne pas endommager le joint de la porte avec le tournevis !

- ▶ Retirer le cache extérieur. Fig. 11 (1)
- ▶ Détacher et libérer le cache du support de palier. Retirer le cache du support de palier. Fig. 11 (2)
- ▶ Dégager le cache avec le tournevis et l'incliner sur le côté. Fig. 11 (3)

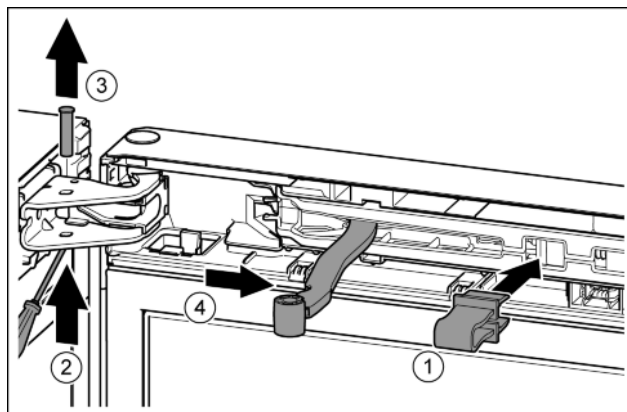

Fig. 12



ATTENTION

Risque d'écrasement dû à l'articulation repliable !

- ▶ Introduire l'arrêttoir.

- ▶ Introduire l'arrêttoir dans l'ouverture. Fig. 12 (1)
- ▶ Desserrer le boulon avec un tournevis. Fig. 12 (2)
- ▶ Sortir le boulon par le haut. Fig. 12 (3)
- ▶ Tourner l'articulation en direction de la porte. Fig. 12 (4)

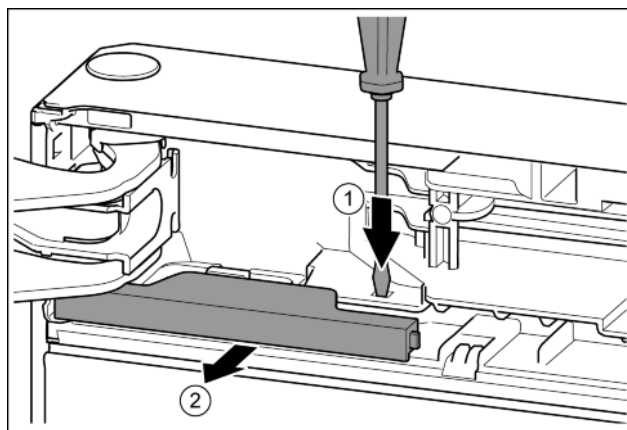

Fig. 13

- ▶ Pousser la languette avec un tournevis plat. Fig. 13 (1)
- ▶ Sortir le cache de l'encliquetage. Fig. 13 (2)

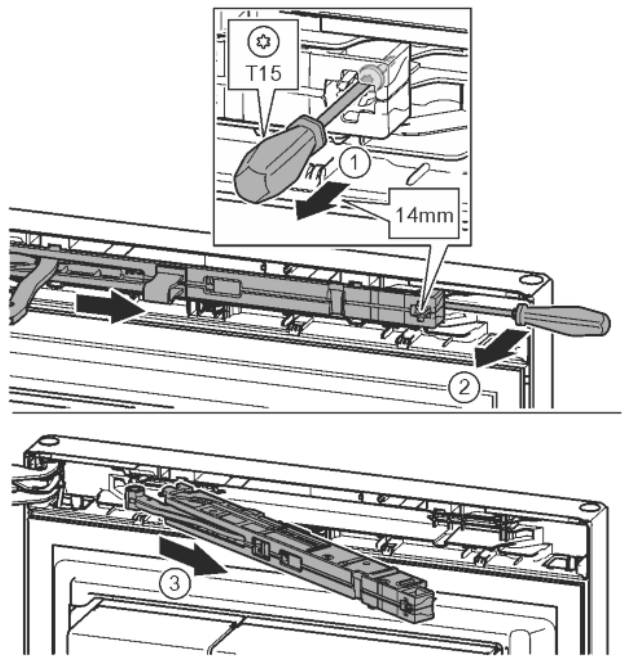

Fig. 14

- ▶ Desserrer la vis sur l'amortisseur de fermeture de 14 mm environ avec un tournevis T15. Fig. 14 (1)
- ▶ Avec un tournevis, accéder à la partie postérieure de l'amortisseur de fermeture du côté de la poignée et faire pivoter en avant. Fig. 14 (2)
- ▶ Sortir l'amortisseur de fermeture. Fig. 14 (3)

4.3.2 Retirer l'amortisseur de fermeture inférieur

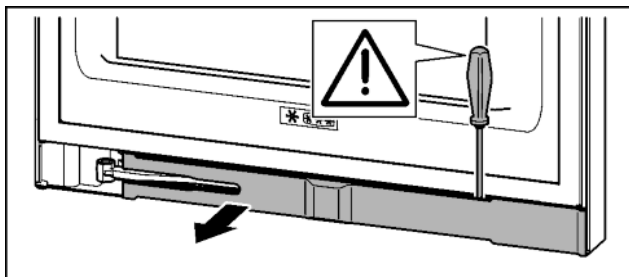

Fig. 15

- ▶ Ouvrir la porte inférieure.

ATTENTION

Risque de détérioration !

Si le joint de porte est endommagé, la porte risque de ne pas fermer correctement et la réfrigération ne sera plus assurée.

- ▶ Ne pas endommager le joint de la porte avec le tournevis !

- ▶ Dégager le cache avec le tournevis et l'incliner sur le côté.

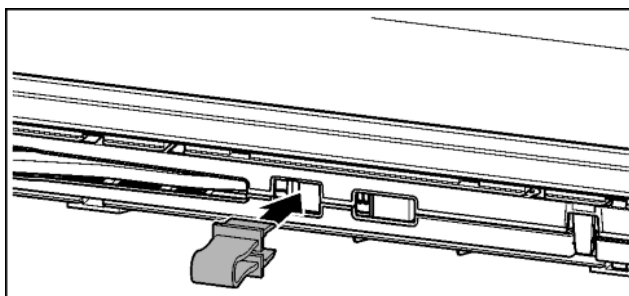

Fig. 16



ATTENTION

Risque d'écrasement dû à l'articulation repliable !

- ▶ Introduire l'arrêtior.

- ▶ Introduire l'arrêtior dans l'ouverture.

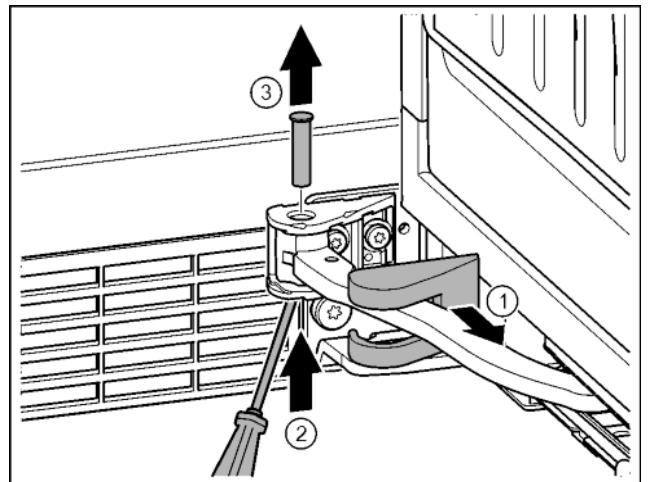

Fig. 17

- ▶ Retirer le cache du support de palier et le déplacer le long de l'articulation. Fig. 17 (1)
- ▶ Soulever par le bas le boulon avec un doigt ou un tournevis. Fig. 17 (2)
- ▶ Placer le tournevis sous la tête du boulon et le sortir. Fig. 17 (3)

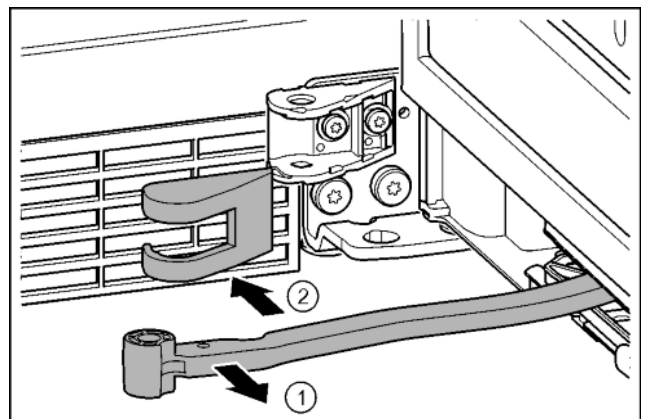

Fig. 18

- ▶ Tourner l'articulation en direction de la porte. Fig. 18 (1)
- ▶ Retirer le cache du support de palier. Fig. 18 (2)

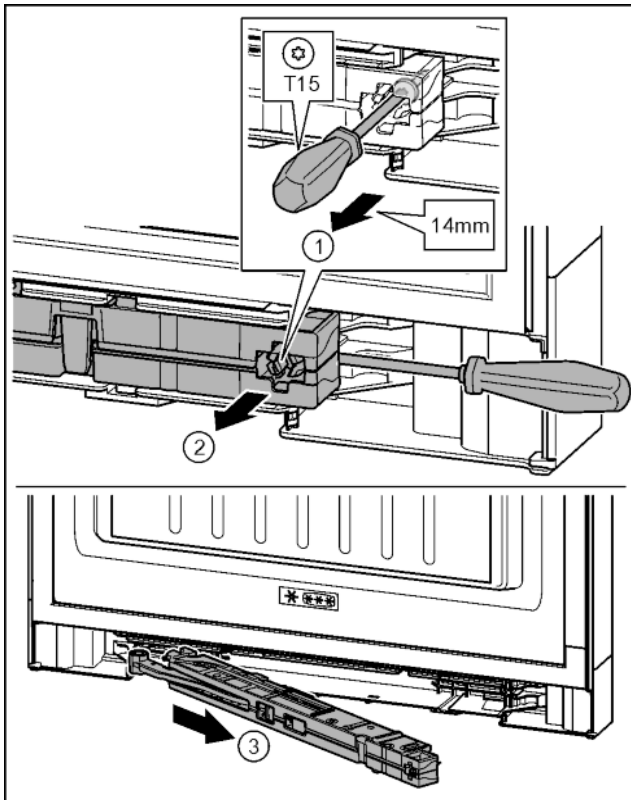

Fig. 19

- ▶ Desserrer la vis sur l'amortisseur de fermeture de 14 mm environ avec un tournevis T15. Fig. 19 (1)
- ▶ Accéder à la partie postérieure de l'amortisseur de fermeture du côté de la poignée avec un tournevis. Tourner l'unité vers l'avant. Fig. 19 (2)
- ▶ Extraire l'unité. Fig. 19 (3)
- ▶ Mettre l'amortisseur de fermeture de côté.

4.3.3 Desserrer la connexion du câble

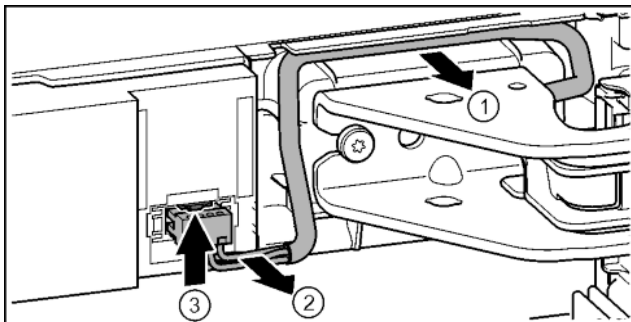

Fig. 20

- ▶ Sortir délicatement du guide le câble au-dessus du support de palier. Fig. 20 (1)
- ▶ Tirer les torons de câble en dehors du conduit. Fig. 20 (2)
- ▶ Pousser la languette vers le haut et sortir délicatement le connecteur. Fig. 20 (3)

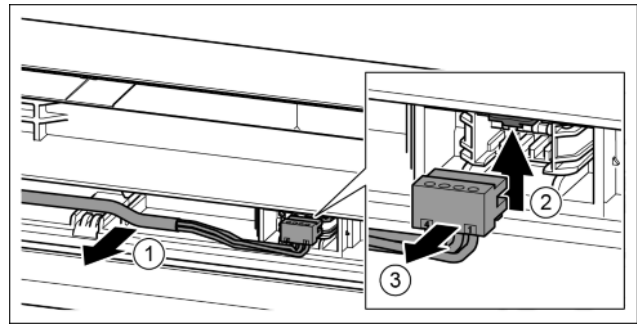

Fig. 21

- ▶ Sortir délicatement le câble gris du guide dans la porte. Fig. 21 (1)
- ▶ Pousser la languette vers le haut. Fig. 21 (2)
- ▶ Sortir délicatement le connecteur. Fig. 21 (3)

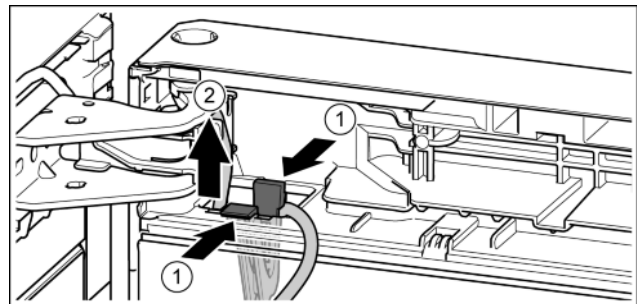

Fig. 22

- ▶ Appuyer sur la languette. Fig. 22 (1)
- ▶ Sortir le support de câble avec le câble attaché. Fig. 22 (2)

4.3.4 Dépose de la porte supérieure

Remarque

- ▶ Pour empêcher qu'elles ne tombent, retirer les denrées des balconnets de contre-porte avant d'enlever la porte.

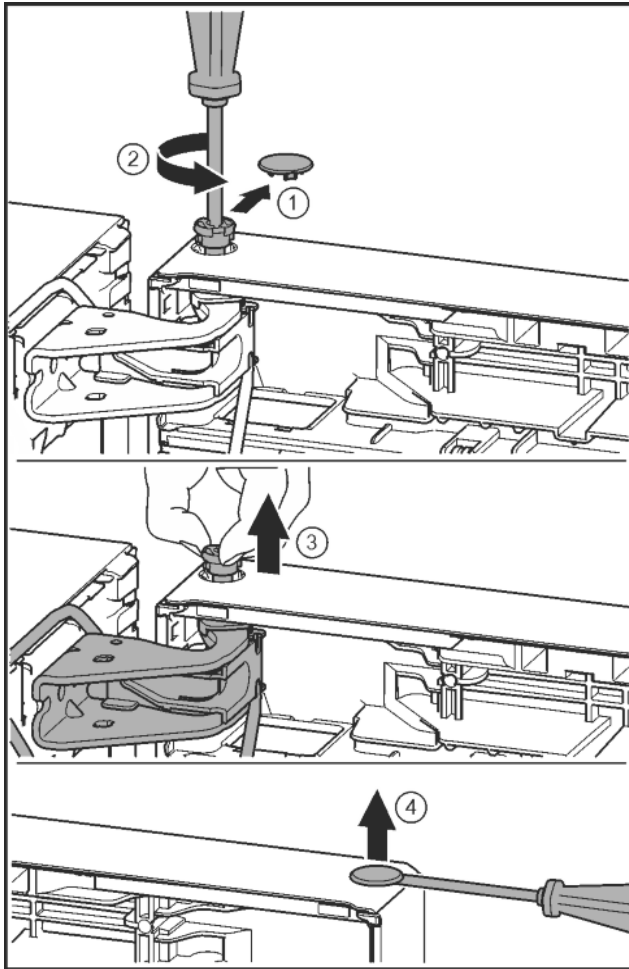

Fig. 23



ATTENTION

Risque de blessures lorsque la porte culbute !

- ▶ Bien tenir la porte.
- ▶ Déposer la porte prudemment.

- ▶ Enlever délicatement le cache de sécurité. Fig. 23 (1)
- ▶ Dévisser légèrement le boulon avec un tournevis T15. Fig. 23 (2)
- ▶ Tenir fermement la porte et sortir le boulon avec les doigts. Fig. 23 (3)
- ▶ Soulever la porte et la mettre de côté.
- ▶ Soulever délicatement le bouchon en dehors de la douille de palier de porte avec un tournevis plat et le sortir. Fig. 23 (4)

4.3.5 Dépose de la porte inférieure

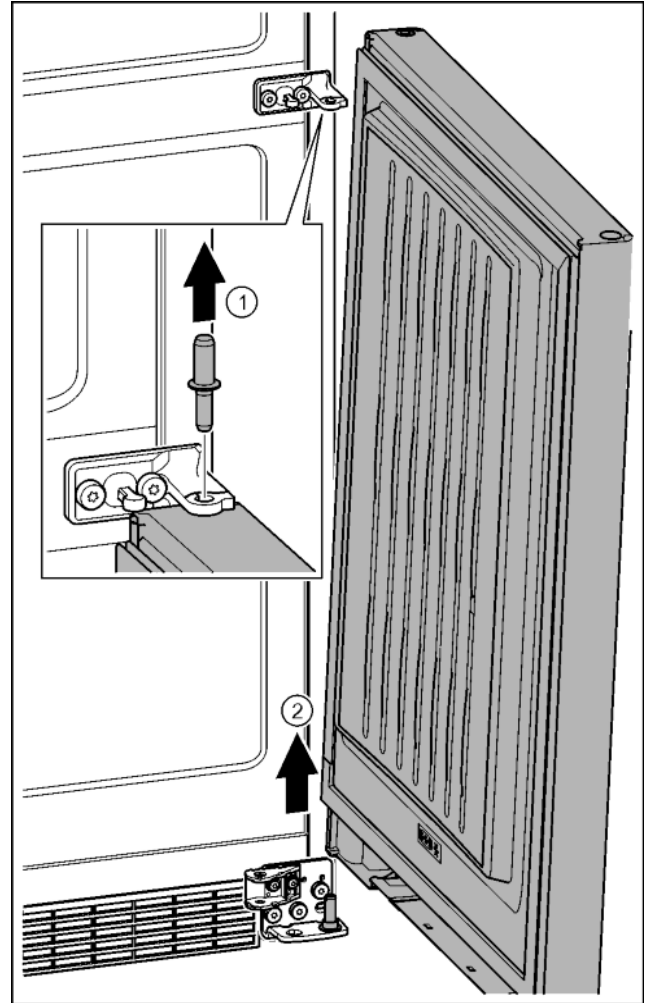

Fig. 24



ATTENTION

Risque de blessures lorsque la porte culbute !

- ▶ Bien tenir la porte.
- ▶ Déposer la porte prudemment.

- ▶ Sortir le boulon par le haut. Fig. 24 (1)
- ▶ Faire basculer la porte vers l'extérieur, la tirer vers le haut et la mettre de côté. Fig. 24 (2)

4.3.6 Déplacer les pièces du palier supérieur

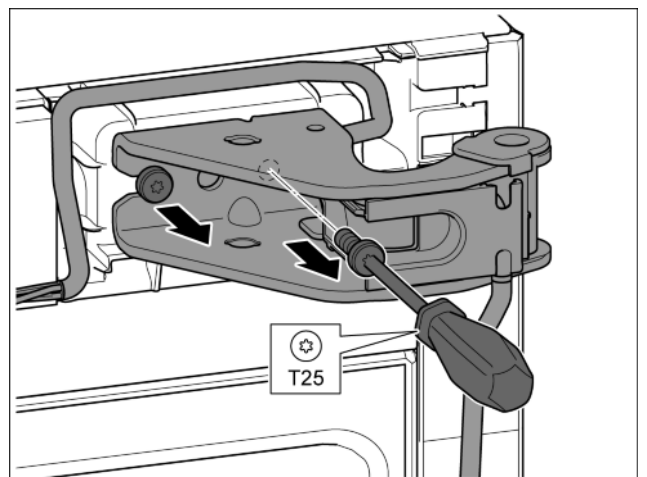

Fig. 25

- ▶ Desserrer les deux vis T25 avec un tournevis.
- ▶ Soulever et enlever le support de palier et le câble.

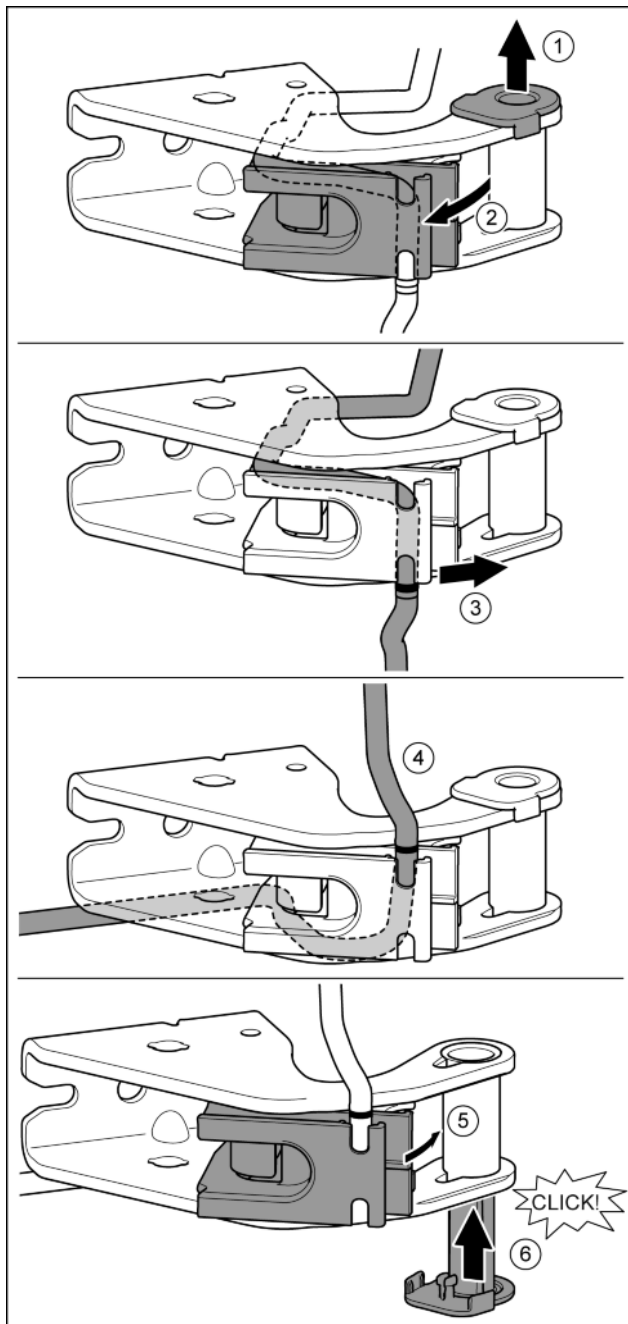

Fig. 26

- ▶ Tirer la douille de palier en dehors du guide. Fig. 26 (1)
- ▶ Incliner vers l'extérieur le support de câble. Fig. 26 (2)
- ▶ Sortir le câble du guide. Fig. 26 (3)
- ▶ Placer le câble de façon symétriquement inversée. Fig. 26 (4)
- ▶ Le repère doit se trouver sur le bord du support de câble.
- ▶ Incliner vers l'intérieur le support de câble. Fig. 26 (5)
- ▶ Mettre la douille de palier de l'autre côté et l'enclencher. Fig. 26 (6)

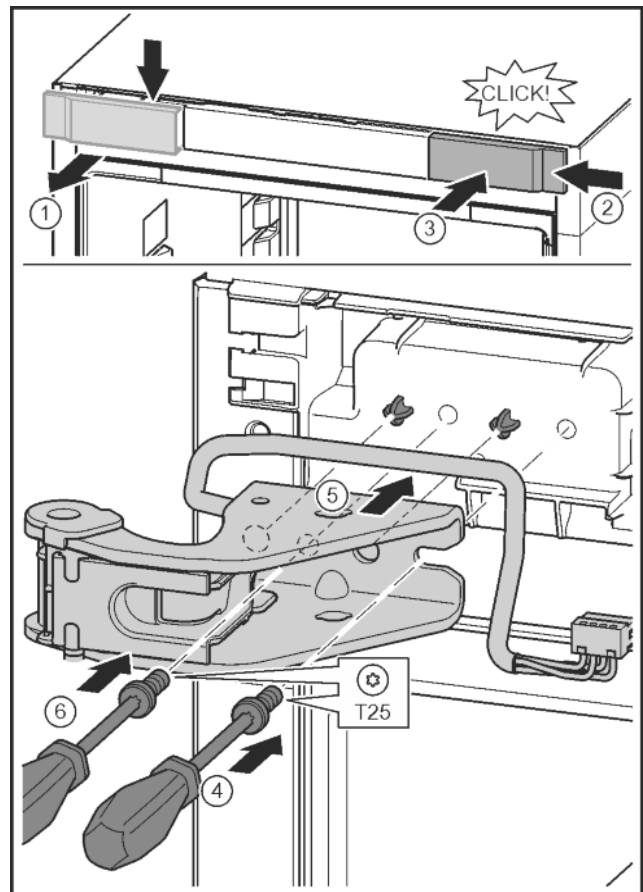

Fig. 27

- ▶ Libérer le cache et le retirer latéralement. Fig. 27 (1)
- ▶ Accrocher le cache tourné de 180° de l'autre côté à droite. Fig. 27 (2)
- ▶ Enfoncer le cache. Fig. 27 (3)
- ▶ Mettre en place la vis avec un tournevis T25. Fig. 27 (4)
- ▶ Mettre en place le support de palier supérieur. Fig. 27 (5)
- ▶ Les axes se trouvent dans les alésages prévus.
- ▶ Serrer la vis. Fig. 27 (4)
- ▶ Mettre en place la vis avec un tournevis T25 et la serrer. Fig. 27 (6)

4.3.7 Déplacer les pièces du palier intermédiaire

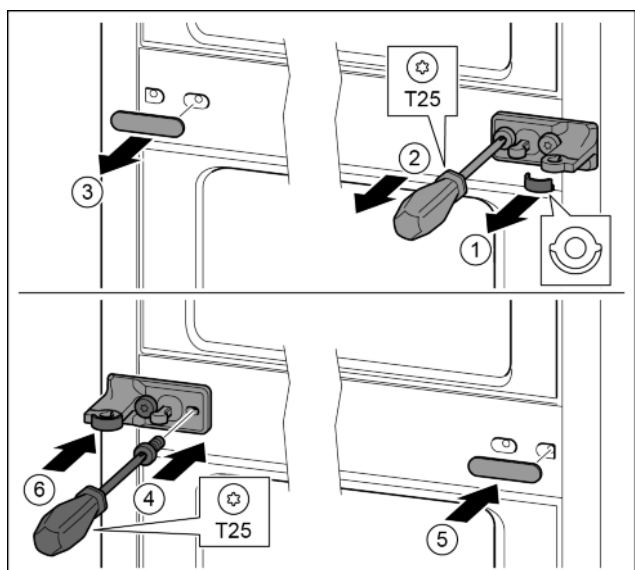

Fig. 28

- ▶ Enlever la rondelle. Fig. 28 (1)
- ▶ Desserrer les vis avec le tournevis T25. Fig. 28 (2)

Mise en service

- ▶ Enlever délicatement le cache. *Fig. 28 (3)*
- ▶ Visser fermement le support de palier avec film tourné de 180° de l'autre côté. *Fig. 28 (4)*
- ▶ Poser le cache tourné de 180° de l'autre côté. *Fig. 28 (5)*
- ▶ Enfiler la rondelle par devant. *Fig. 28 (6)*

4.3.8 Déplacer les pièces du palier inférieur

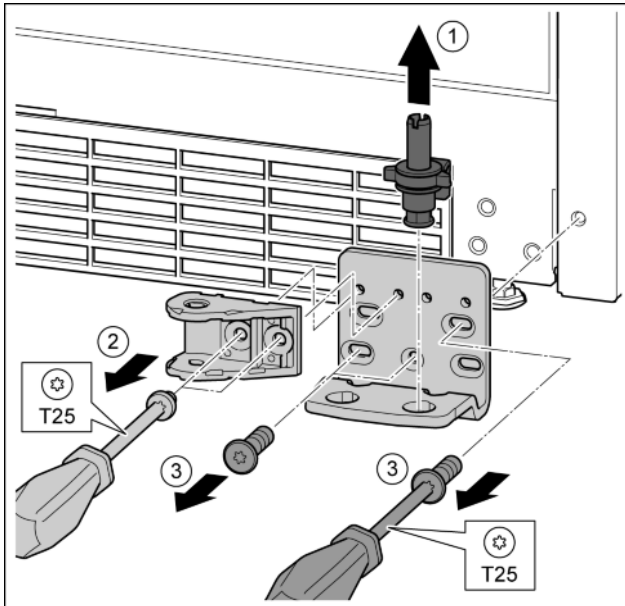

Fig. 29

- ▶ Sortir complètement par le haut l'axe de palier. *Fig. 29 (1)*
- ▶ Desserrer les vis avec le tournevis T25 et enlever le support de palier. *Fig. 29 (2)*
- ▶ Desserrer les vis avec le tournevis T25 et enlever le support de palier. *Fig. 29 (3)*

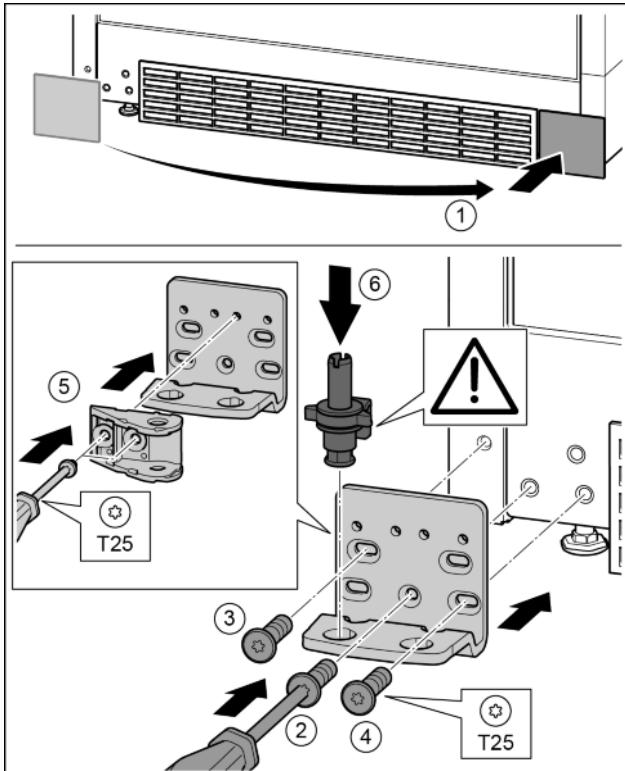

Fig. 30

- ▶ Enlever le cache et le mettre de l'autre côté. *Fig. 30 (1)*
- ▶ Poser le support de palier de l'autre côté et le visser à l'aide d'un tournevis T25. Commencer par la vis 2 en bas au milieu. *Fig. 30 (2)*
- ▶ Visser les vis 3 et 4. *Fig. 30 (3, 4)*

- ▶ Tourner la fixation de la porte de 180°. La visser de l'autre côté du support de palier avec un tournevis T25. *Fig. 30 (5)*
- ▶ Mettre en place l'axe de palier complet. Veiller à ce que l'ergot d'enclenchement soit orienté en arrière. *Fig. 30 (6)*

4.3.9 Déplacer les pièces de palier de la porte

Porte en haut

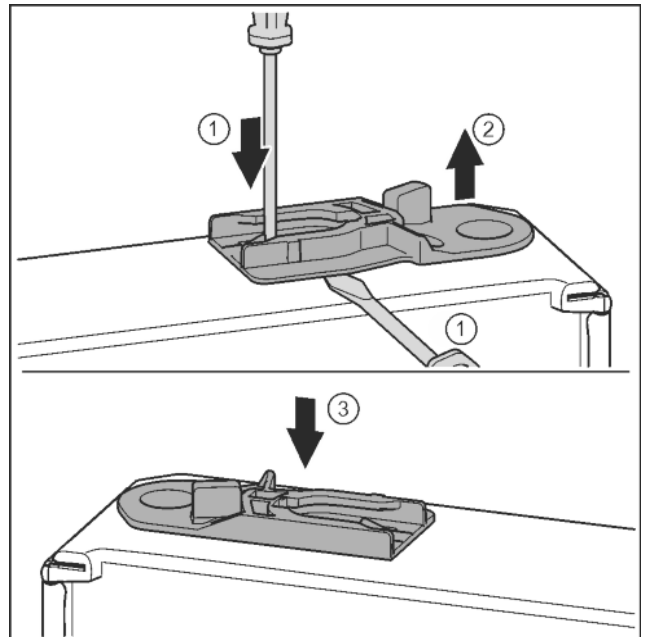

Fig. 31

- ▶ La partie inférieure de la porte est orientée vers le haut : Tourner la porte.
- ▶ Sortir la douille de guidage : Pousser la languette avec un tournevis plat et la faire passer simultanément sous la douille de guidage avec un tournevis plat. *Fig. 31 (1, 2)*
- ▶ Pousser la douille de guidage fournie à la livraison de l'autre côté du logement. *Fig. 31 (3)*
- ▶ La partie supérieure de la porte est orientée vers le haut : Tourner la porte.

4.3.10 Déplacement des poignées

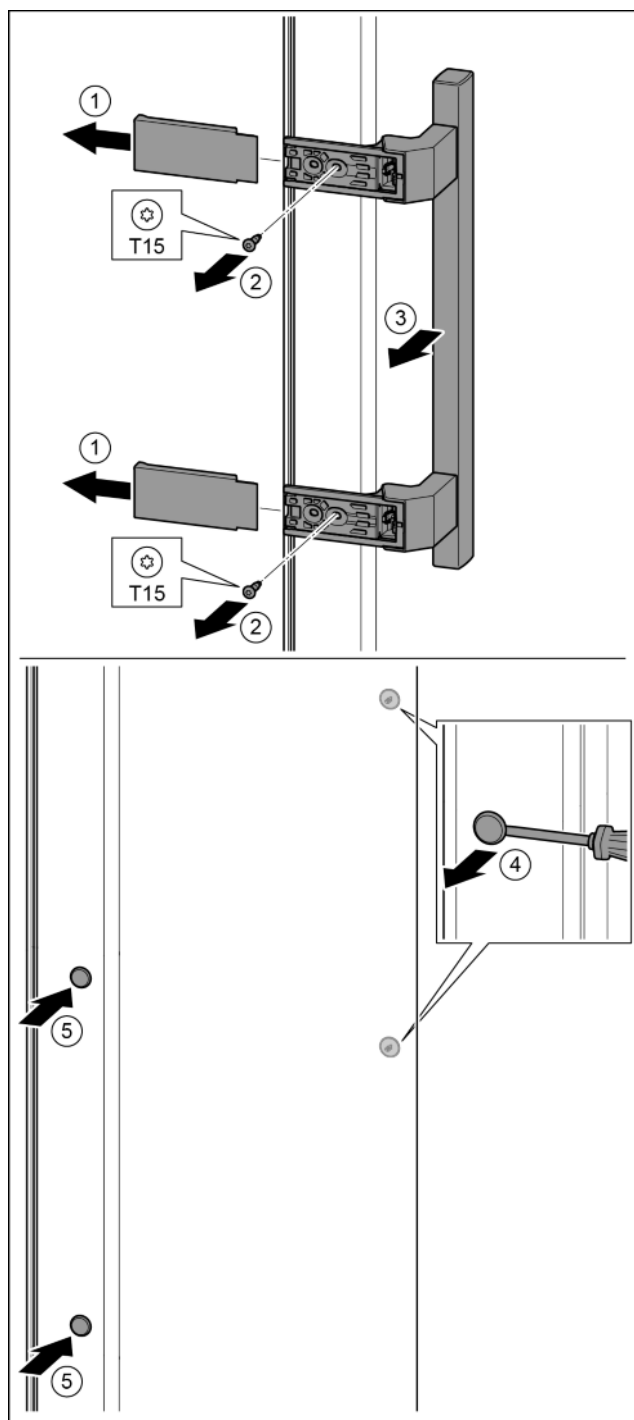

Fig. 32

- ▶ Retirer le cache. Fig. 32 (1)
- ▶ Desserrer les vis avec un tournevis T15. Fig. 32 (2)
- ▶ Déposer la poignée. Fig. 32 (3)
- ▶ Soulever délicatement le bouchon latéral avec un tournevis plat et le sortir. Fig. 32 (4)
- ▶ Remettre en place le bouchon de l'autre côté. Fig. 32 (5)

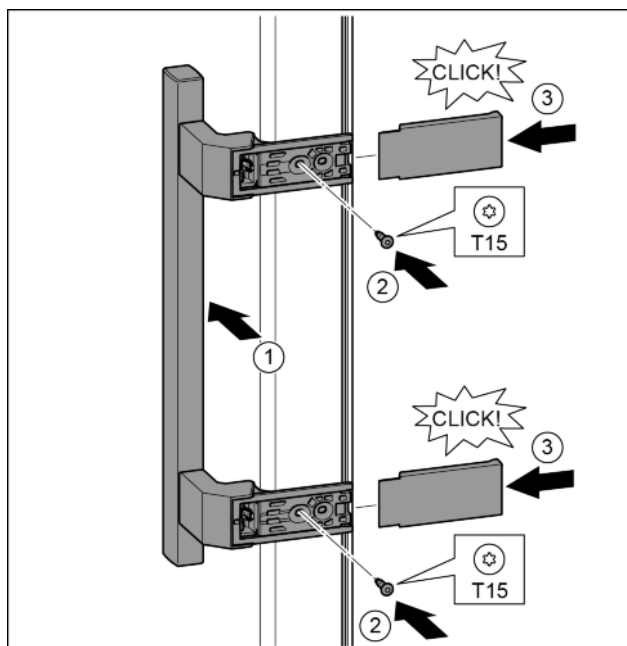

Fig. 33

- ▶ Poser la poignée sur le côté opposé. Fig. 33 (1)
- ▷ Les alésages doivent coïncider précisément.
- ▶ Serrer les vis avec un tournevis T15. Fig. 33 (2)
- ▶ Mettre en place les caches latéralement et les enfiler. Fig. 33 (3)
- ▷ Veiller à ce qu'ils s'introduisent correctement.

4.3.11 Montage de la porte inférieure

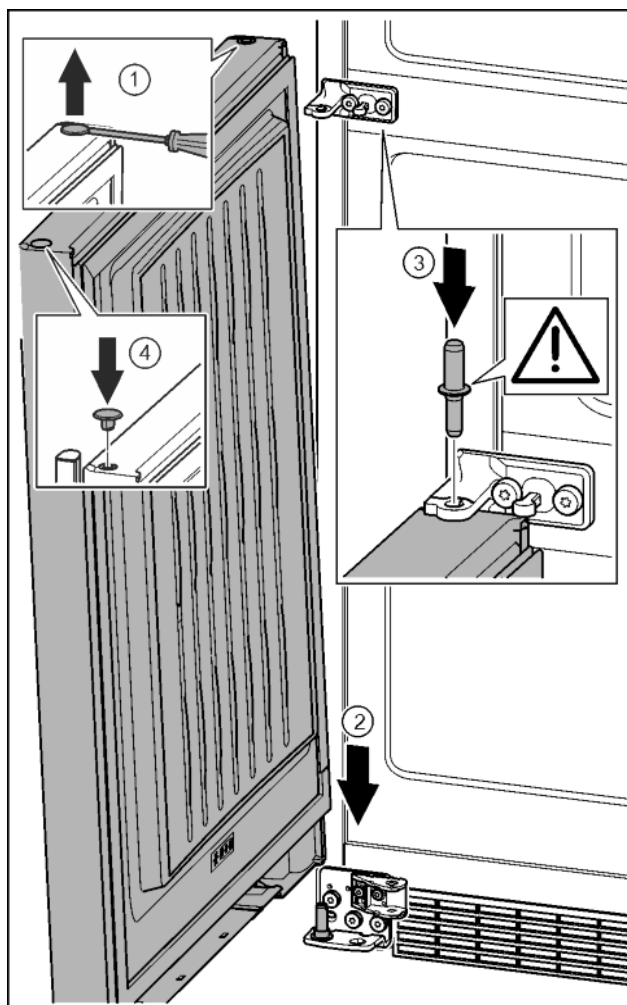

Fig. 34

Mise en service

- ▶ Soulever délicatement le bouchon avec un tournevis plat et le sortir. *Fig. 34 (1)*
- ▶ Mettre la porte par le haut sur l'axe de palier inférieur. *Fig. 34 (2)*
- ▶ Mettre en place l'axe de palier du milieu à travers le support de palier du milieu dans la porte inférieure. Veiller à ce que l'ergot d'enclenchement soit orienté en arrière. *Fig. 34 (3)*
- ▶ Remettre en place le bouchon de l'autre côté de la porte. *Fig. 34 (4)*

4.3.12 Monter la porte supérieure

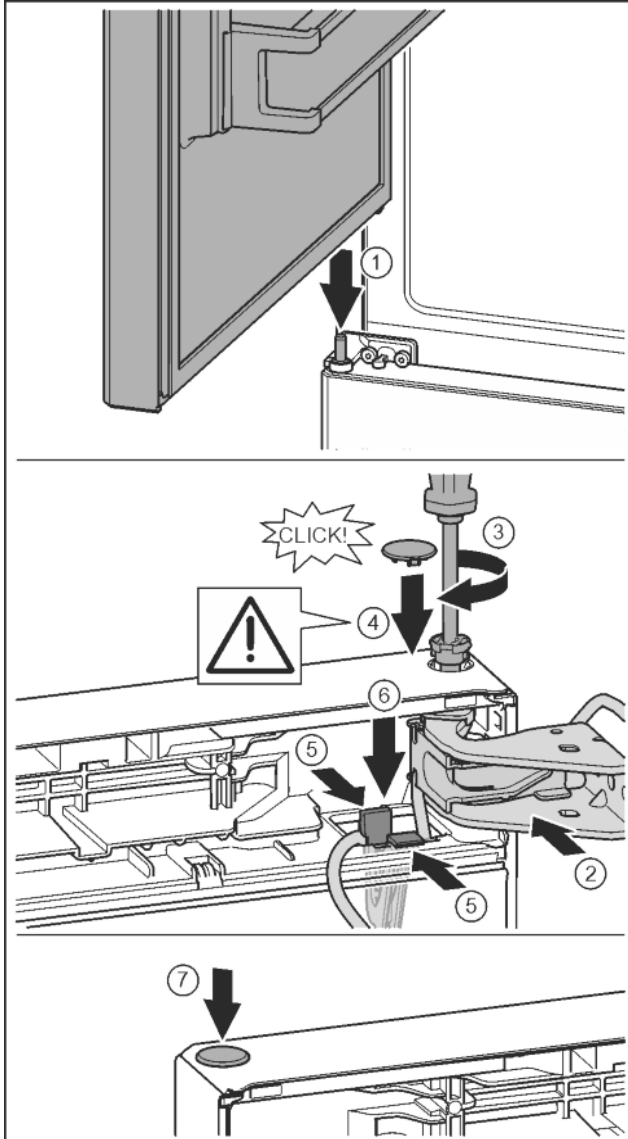

Fig. 35

- ▶ Mettre la porte supérieure sur l'axe de palier du milieu. *Fig. 35 (1)*
- ▶ Orienter la porte en haut pour l'ouverture dans le support de palier. *Fig. 35 (2)*
- ▶ Poser le boulon et le visser avec un tournevis T15. *Fig. 35 (3)*
- ▶ Monter le cache de sécurité pour sécuriser la porte : Mettre en place le cache de sécurité et contrôler s'il repose sur la porte. Sinon, enfoncer à fond le boulon. *Fig. 35 (4)*
- ▶ Placer dans l'ouverture le support avec le câble attaché. La languette avec l'ouverture plus longue doit être orientée vers l'avant. *Fig. 35 (5)*
- ▶ Appuyer sur le support vers le bas jusqu'à ce que la languette s'enclenche. *Fig. 35 (6)*
- ▶ Mettre le bouchon en place. *Fig. 35 (7)*

4.3.13 Monter la connexion de câble

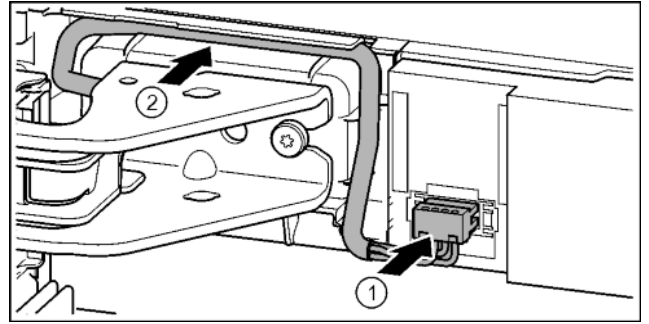

Fig. 36

- ▶ Insérer le connecteur sur le support de palier et poser délicatement les torons de câble dans le conduit. *Fig. 36 (1)*
- ▶ Poser délicatement le câble gris dans le guide au-dessus du support de palier supérieur. *Fig. 36 (2)*

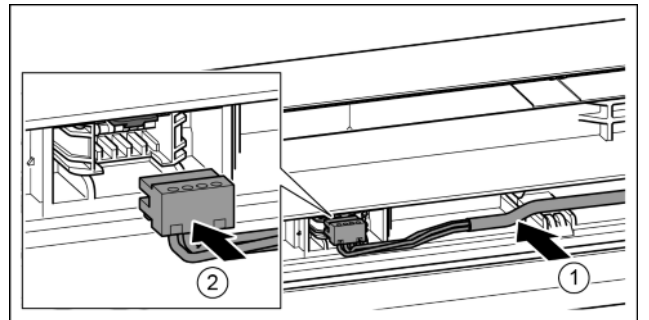

Fig. 37

- ▶ Poser le câble gris dans le guide de la porte supérieure. *Fig. 37 (1)*
- ▶ Insérer le connecteur. *Fig. 37 (2)*
- ▶ Si nécessaire, poser dans le guide la longueur de câble restante en boucle.

4.3.14 Alignement des portes



AVERTISSEMENT

Risque de blessures lorsque la porte culbute !

Si les éléments du support d'appui et de charnière ne sont pas serrés avec le bon couple de serrage, la porte de culbute.

- ▶ Visser les supports d'appui avec un couple de serrage de 4 Nm.
- ▶ Vérifier la bonne fixation de chaque vis, si nécessaire resserrer les vis.

- ▶ Aligner éventuellement la porte sur les deux trous longitudinaux dans le support de palier en bas et le support de palier au milieu dans l'alignement du bâti de l'appareil. Pour ce faire, dévisser la vis du milieu dans le support de palier avec l'outil T25 fourni. Desserrer légèrement les autres vis avec l'outil T25 ou avec un tournevis T25 et les aligner sur les trous longitudinaux. Desserrer les vis du milieu dans le support de palier avec l'outil T25 et aligner le support de palier du milieu sur les trous longitudinaux.
- ▶ Soutenir la porte : tourner le pied réglable avec une clé à fourche SW10 sur le support de palier jusqu'à ce qu'il repose sur le sol et le tourner ensuite de 90°.

4.3.15 Monter l'amortisseur de fermeture inférieur

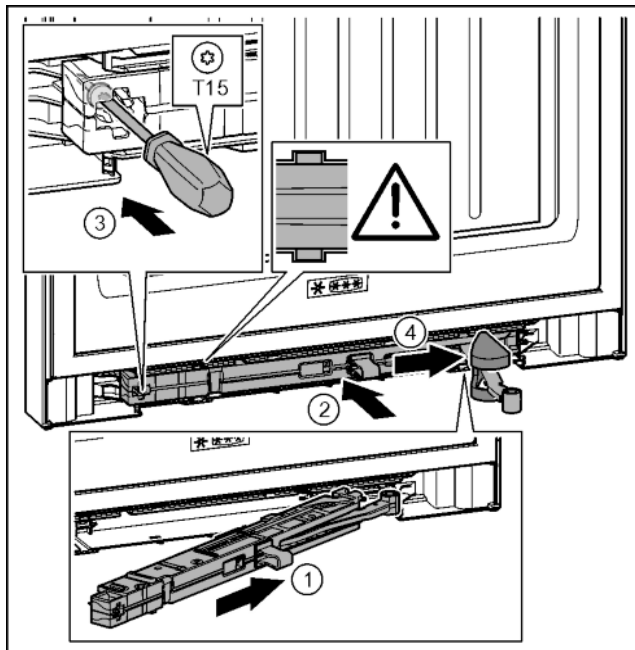

Fig. 38

- ▶ Introduire à fond l'amortisseur de fermeture du côté du support de palier dans la rainure en l'inclinant. Fig. 38 (1)
- ▶ Enfoncer complètement l'amortisseur de fermeture dans la rainure. Fig. 38 (2)
- ▷ L'unité est dans la bonne position lorsque la nervure de l'amortisseur de fermeture se trouve dans le guide.
- ▶ Serrer la vis avec un tournevis T15. Fig. 38 (3)
- ▶ Pousser le cache sur la charnière. Fig. 38 (4)

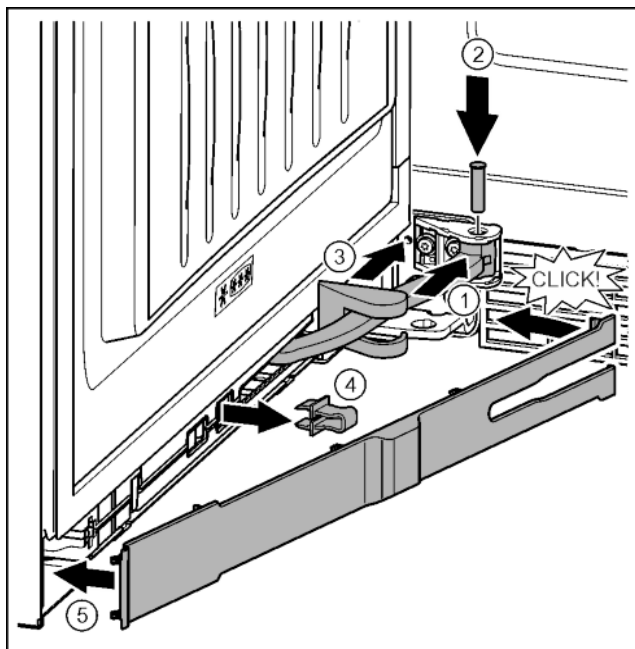

Fig. 39

La porte est ouverte à 90°

- ▶ Tourner l'articulation dans la fixation. Fig. 39 (1)
- ▶ Introduire le boulon dans la fixation avec un tournevis T15 et mettre en place l'articulation. Veiller à ce que l'ergot d'encliquetage repose correctement dans la rainure. Fig. 39 (2)
- ▶ Pousser le cache du palier de support le long de l'articulation et le monter au-dessus de la fixation. Fig. 39 (3)
- ▶ Enlever l'arrêt. Fig. 39 (4)
- ▶ Mettre le cache du côté de la poignée et l'incliner vers l'intérieur. Fig. 39 (5)

- ▷ Le cache est enclenché.
- ▶ Fermer la porte inférieure.

4.3.16 Monter l'amortisseur de fermeture supérieur

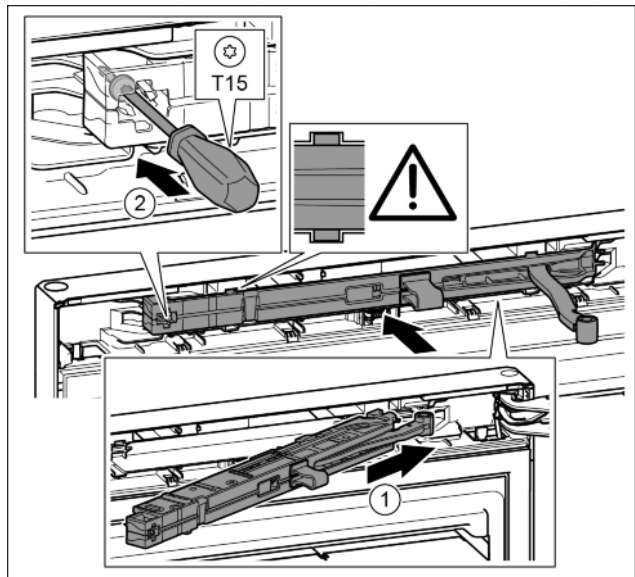

Fig. 40

- ▶ Introduire à fond l'amortisseur de fermeture du côté du support de palier dans la rainure en l'inclinant. Fig. 40 (1)
- ▶ Introduire entièrement l'unité.
- ▷ L'unité est dans la bonne position lorsque la nervure de l'amortisseur de fermeture se trouve dans le guide dans le bâti.
- ▶ Serrer la vis avec un tournevis T15. Fig. 40 (2)

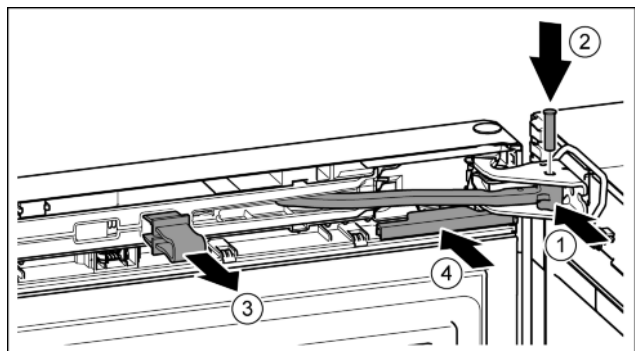

Fig. 41

La porte est ouverte à 90°.

- ▶ Tourner l'articulation dans le support de palier. Fig. 41 (1)
- ▶ Introduire le boulon dans le support de palier et l'articulation. Veiller à ce que l'ergot d'encliquetage repose correctement dans la rainure. Fig. 41 (2)
- ▶ Enlever l'arrêt. Fig. 41 (3)
- ▶ Enfiler le cache. Fig. 41 (4)

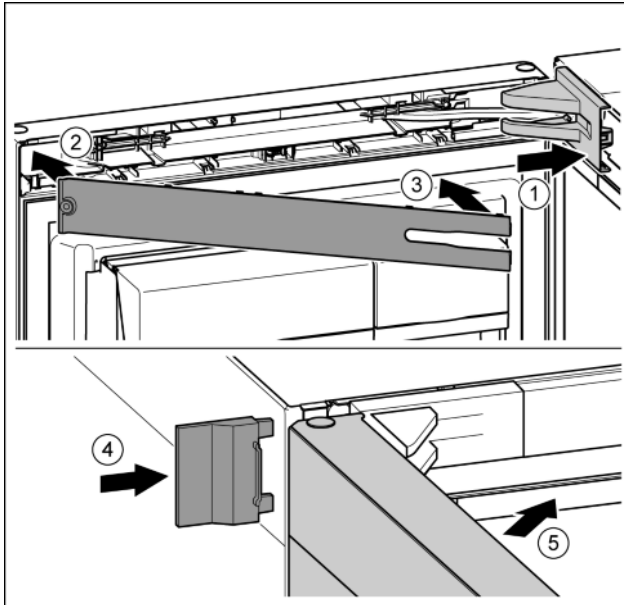

Fig. 42

- ▶ Poser et enclencher le cache du support de palier, l'introduire en appuyant délicatement. Fig. 42 (1)
- ▶ Poser le cache. Fig. 42 (2)
- ▶ Incliner le cache et l'enclencher. Fig. 42 (3)
- ▶ Enfiler le cache extérieur. Fig. 42 (4)
- ▶ Fermer la porte supérieure. Fig. 42 (5)

4.4 Insertion entre deux éléments de cuisine

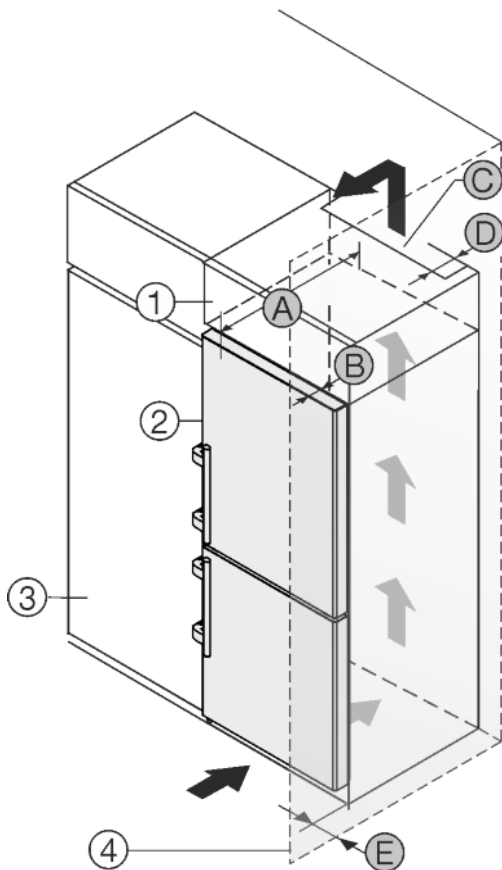

Fig. 43

A [mm]	B [mm]	C [cm ²]	D [mm]	E [mm]
665 *	65	min. 300	min. 50	min. 46

* L'utilisation de cales d'espacement de mur a pour effet d'agrandir les dimensions de 15 mm (voir 4.2) .

Les dimensions s'appliquent pour un angle d'ouverture de 90 °. Les distances d'écartement varient en fonction de l'angle d'ouverture.

Un kit de limitation de l'angle d'ouverture de la porte à 90° peut être fourni par le service clientèle pour les appareils avec amortisseur de fermeture.

L'appareil peut être réagencé avec des buffets de cuisine. Pour adapter l'appareil Fig. 43 (2) à la hauteur du coin cuisine, une rehausse Fig. 43 (1) peut être posée sur l'appareil.

L'appareil peut être installé directement à côté du buffet de cuisine Fig. 43 (3). Pour pouvoir ouvrir complètement les portes, l'appareil doit déborder de la profondeur Fig. 43 (B) par rapport à la façade du buffet. L'appareil peut déborder encore plus en fonction de la profondeur des buffets et de l'utilisation de cales d'épaisseur.

ATTENTION

Risque de dommage par surchauffe suite à une ventilation insuffisante.

En cas de ventilation trop faible, le compresseur risque d'être endommagé.

- ▶ Veiller à une ventilation suffisante.
- ▶ Respecter les exigences de ventilation.

Exigences de ventilation :

- Les nervures d'espacement sur le dos de l'appareil servent à une ventilation suffisante. En position finale de l'appareil, celles-ci ne peuvent pas se trouver dans des renforcements ni dans des percées.
- Une sortie d'air avec la profondeur Fig. 43 (D) doit être présente au dos de la rehausse sur toute sa largeur.
- La section de ventilation Fig. 43 (C) sous plafond doit être respectée.
- Plus la section de ventilation est grande, plus l'appareil marche de manière économique.

Si l'appareil avec les charnières est installé près d'une paroi Fig. 43 (4), la distance Fig. 43 (E) entre l'appareil et la paroi doit être respectée. Ceci correspond à la saillie de la poignée avec la porte ouverte.

4.5 Eliminer l'emballage



AVERTISSEMENT

Risque d'étouffement avec les films et matériaux d'emballage !

- ▶ Ne pas laisser les enfants jouer avec les matériaux d'emballage.

L'emballage est fabriqué en matériaux recyclables :

- carton ondulé / carton
- pièces en polystyrène expansé
- films et sachets en polyéthylène
- colliers de serrage en polypropylène
- cadres en bois cloués avec plaque de polyéthylène*

- ▶ Déposer les matériaux d'emballage à un centre officiel de collecte des déchets.



4.6 Brancher l'appareil



AVERTISSEMENT

Raccordement incorrect !

Incendie.

- ▶ Ne pas utiliser de rallonge électrique.
- ▶ Ne pas utiliser de barres de distribution.

ATTENTION

Raccordement incorrect !

Détérioration de l'électronique.

► Ne pas utiliser d'onduleurs îlot.

► Ne pas utiliser de prise économie d'énergie.

Remarque

Utiliser exclusivement le câble de raccordement au secteur fourni.

► Un câble de raccordement au secteur plus long peut être commandé auprès du service après-vente.

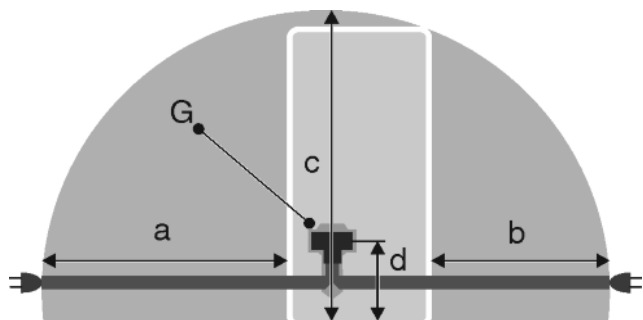

Fig. 44

Pour des appareils de 600 mm de largeur :*

a	b	c	d	G
~ 1800 mm	~ 1400 mm	~ 2100 mm	~ 200 mm	Fiche de l'appareil

Pour des appareils de 700 mm de largeur :*

a	b	c	d	G
~ 1750 mm	~ 1350 mm	~ 2100 mm	~ 200 mm	Fiche de l'appareil

S'assurer que les conditions suivantes sont bien respectées :

- Le type de courant et la tension sur le lieu d'installation doivent correspondre aux données figurant sur la plaque signalétique (voir Vue d'ensemble de l'appareil).
- La prise de courant est reliée à la terre conformément aux prescriptions et protégée électriquement.
- Le courant de déclenchement du fusible se situe entre 10 et 16 A.
- La prise de courant est facile d'accès.
- La prise de courant est en dehors de la zone postérieure de l'appareil dans la zone concernée. Fig. 44 (a, b, c)

► Vérifier l'alimentation électrique.

► Introduire la fiche de l'appareil Fig. 44 (G) au dos de l'appareil. Veiller à ce qu'elle s'introduise correctement.

► Brancher la fiche à l'alimentation de tension.

▷ Le logo Liebherr apparaît à l'écran.

▷ L'affichage passe à Standby.

4.7 Enclencher l'appareil

Remarque

Le mode démo est activé : *Mode démo activé !* apparaît à l'écran.

► Désactiver le mode DÉMO (voir Dysfonctionnements).

Remarque

Recommandation du fabricant :

► Introduire les aliments congelés à une température de -18 °C ou plus basse.

Brancher et allumer l'appareil 2 heures avant d'introduire des aliments pour la première fois. (voir 4.6)

4.7.1 Première mise en service

La configuration de base du système s'effectue en 4 étapes.

► Appuyer sur le symbole Standby.

1ère étape : Configurer langue

► Afficher d'autres langues : Appuyer sur les flèches de navigation si nécessaire.

► Sélectionner langue : Appuyer sur le cercle de sélection à droite, à côté de la langue sélectionnée.

► Appuyer sur *Continuer*.

2ème étape : Régler la date

► Choisir le format de date : Appuyer sur le cercle de sélection à droite, à côté du format de date choisi.

► Régler le jour, le mois et l'année : Appuyer à plusieurs reprises ou longuement sur les flèches de navigation.

► Afficher la date sur l'écran d'état : Si nécessaire, appuyer sur la touche d'état On/Off.

► Appuyer sur *Continuer*.

3ème étape : Régler l'heure

► Sélectionner le format de l'heure : Appuyer sur le cercle de sélection à droite, à côté du format d'heure choisi.

► Régler les heures et les minutes : Appuyer à plusieurs reprises ou longuement sur les flèches de navigation.

► Appuyer sur *Continuer*.

4ème étape : Régler l'unité de température

► Sélectionner l'unité de température : Appuyer sur le cercle de sélection à droite, à côté de l'unité de température choisie.

► Appuyer sur *Continuer*.

▷ L'affichage passe à l'écran d'accueil.

▷ L'appareil est allumé et se règle sur la température affichée.

4.7.2 Remise en service

La langue doit être de nouveau sélectionnée si l'appareil a été débranché.

► Afficher d'autres langues : Appuyer sur les flèches de navigation si nécessaire.

► Sélectionner langue : Appuyer sur le cercle de sélection à droite, à côté de la langue sélectionnée.

► Appuyer sur *Continuer*.

▷ L'affichage passe à l'écran d'accueil.

▷ L'appareil se met en marche avec les derniers réglages effectués dans le *Programme Temps réel*.

4.7.3 Allumer l'appareil

Le symbole Standby s'affiche dans le champ des compartiments réfrigération, BioFresh et congélation :

► Appuyer sur le champ des compartiments congélation et réfrigération.

► Afficher d'autres températures : Appuyer sur les flèches de navigation si nécessaire.

► Appuyer sur la valeur de température.

▷ L'appareil est allumé et se règle sur la température affichée.

L'écran est noir :

► Appuyer sur l'écran.

▷ Le symbole Standby apparaît à l'écran.

Le symbole Standby s'affiche sur tout l'écran :

► Appuyer sur le symbole Standby.

► L'affichage passe à l'écran d'accueil.

▷ L'appareil se met en marche avec les derniers réglages effectués dans le *Programme Temps réel*.

4.7.4 Mettre en marche les compartiments réfrigération et BioFresh

Le symbole Standby s'affiche dans le champ des compartiments réfrigération et BioFresh.

► Appuyer sur le champ du compartiment réfrigération.

► Afficher d'autres températures : Appuyer sur les flèches de navigation si nécessaire.

- ▶ Appuyer sur la valeur de température.

4.8 Installation du filtre FreshAir

Le filtre FreshAir joint garantit un air d'une qualité optimale. Il doit être remplacé tous les 12 mois. Lorsque la fonction de rappel est activée, un message à l'écran invite à le remplacer.

- ▶ Retirer le couvercle du ventilateur.

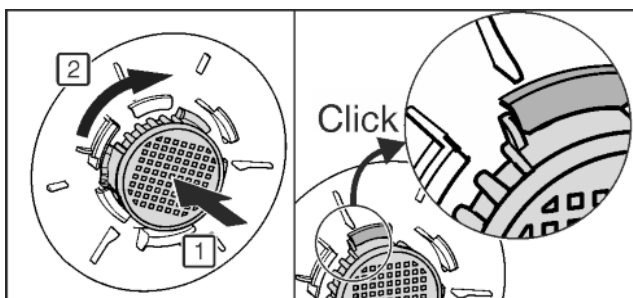
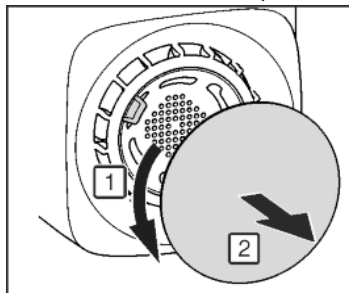

Fig. 45

- ▶ Poser le filtre FreshAir comme couvercle et le tourner à droite.
- ▶ Veiller à ce que le filtre s'enclenche correctement.
- ▶ Remettre le couvercle du ventilateur en place.

Activer la fonction de rappel

- ▶ Appuyer sur le menu.
- ▶ Pour accéder à la *Configuration système* : appuyer sur les flèches de navigation.
- ▶ appuyer sur *Configuration système*.
- ▶ Pour accéder au *Filtre de l'appareil* : appuyer sur les flèches de navigation.
- ▶ Appuyer sur *Filtre de l'appareil*.
- ▶ Appuyer sur *Filtre FreshAir*.
- ▶ Appuyer sur la touche d'état On/Off.
- ▷ Le message invite à le remplacer à la fin de la fonction de rappel.

4.9 Activer la fonction de rappel nettoyage de la grille d'aération

Pour que l'aération soit suffisante, la grille d'aération doit être nettoyée au moins une fois par an. Lorsque la fonction de rappel est activée, un message à l'écran invite à la nettoyer.

- ▶ Appuyer sur le menu.
- ▶ Pour accéder à la *Configuration système* : appuyer sur les flèches de navigation.
- ▶ appuyer sur *Configuration système*.
- ▶ Pour accéder au *Filtre de l'appareil* : appuyer sur les flèches de navigation.
- ▶ Appuyer sur *Filtre de l'appareil*.
- ▶ Appuyer sur *Grille d'aération*.
- ▶ Appuyer sur la touche d'état On/Off.
- ▷ Le message invite à la nettoyer à la fin de la fonction de rappel.

5 Commande

5.1 Configuration du système

Sous *Configuration système*, la configuration de base fondamentale peut être effectuée.

- ▶ Appuyer sur le menu.
- ▶ Pour accéder à la *Configuration système* : appuyer sur les flèches de navigation.
- ▶ Appuyer sur *Configuration système*.
- ▶ Accéder à la configuration de système respective: appuyer sur les flèches de navigation.

La configuration de système suivante s'effectue séparément :

- *Filtre de l'appareil* : (voir Mise en service)
- *Information appareil* : (voir Entretien)

5.1.1 Configurer langue

Sous *Langue*, la langue d'affichage peut être configurée.

- ▶ Appuyer sur *Langue*.
- ▶ Afficher d'autres langues : appuyer sur les flèches de navigation.
- ▶ Appuyer sur le cercle de sélection à droite, à côté de la langue sélectionnée.

5.1.2 Régler la date

Sous *Date*, le format de date et la date peuvent être réglés.

- ▶ Appuyer sur *Date*.
- ▶ Choisir le format de date : Appuyer sur le cercle de sélection à droite, à côté du format de date choisi.
- ▶ Régler le jour, le mois et l'année : Appuyer à plusieurs reprises ou longuement sur les flèches de navigation.
- ▶ Afficher ou supprimer la date sur l'écran d'état : Si nécessaire, appuyer sur la touche d'état On/Off.

5.1.3 Régler l'heure

Sous *Heure*, l'heure et l'affichage de l'heure peuvent être réglés.

- ▶ Appuyer sur *Heure*.
- ▶ Sélectionner le format de l'heure : Appuyer sur le cercle de sélection à droite, à côté du format d'heure choisi.
- ▶ Régler les heures et les minutes : Appuyer à plusieurs reprises ou longuement sur les flèches de navigation.

5.1.4 Régler l'unité de température

Sous *Unité de température*, il est possible de choisir entre °C et °F.

- ▶ Appuyer sur *Unité de température*.
- ▶ Appuyer sur le cercle de sélection à droite, à côté de l'unité de température choisie.

5.1.5 Régler la luminosité de l'écran

Sous *Écran*, la luminosité de l'écran de statut, la durée jusqu'à l'obscurcissement de l'écran de statut et l'extinction de l'écran après 24 heures peuvent être réglés.

- ▶ Appuyer sur *Écran*.
- ▶ Régler la luminosité de l'écran de statut sur 5 niveaux, de 1 à 5 : appuyer sur les flèches de navigation.
- ▶ Régler la durée jusqu'à l'obscurcissement de l'écran de statut sur 5 niveaux de 30 secondes à 10 minutes : appuyer sur les flèches de navigation.
- ▶ Activer ou désactiver l'extinction de l'écran après 24 heures : si nécessaire, appuyer sur la touche d'état On/Off.

5.1.6 Régler les signaux sonores

Les signaux sonores peuvent être activé ou désactivés sous *Son* dans les cas suivants :

Signal sonore	Effet
<i>Signal sonore en cas d'avertissements</i>	Messages d'avertissement, qui apparaissent pendant l'utilisation. Ils n'ont aucun effet direct sur la fonction de réfrigération du réfrigérateur. Un message à l'écran apparaît également en cas de signalisation.
<i>Signal sonore en cas de rappels</i>	Rappel concernant les consommables devant être remplacés. Ils ont un effet immédiat sur la fonction de réfrigération. Un message à l'écran apparaît également en cas de signalisation.
<i>Signal sonore en cas de confirmation</i>	Signal de confirmation en cas de modification des options et des fonctions.

- ▶ Appuyer sur *Son*.
- ▶ Activer ou désactiver les signaux sonores : Appuyer sur la touche d'état On/Off.

5.1.7 Réinitialisation du système

Sous *Reset*, les réglages peuvent être réinitialisés à leur état à la livraison.

- ▶ Appuyer sur *Reset*.
- ▷ Les réglages sont réinitialisés à leur état à la livraison.
- ▷ L'affichage passe à la configuration de la langue.
- ▶ Effectuer de nouveau les réglages pour la première mise en service. (voir 4.7.1)

5.2 Timer

Un timer peut être activé sur l'écran d'état.

Pendant le fonctionnement du timer, tous les réglages peuvent être effectués.

5.2.1 Activer le timer

- ▶ Appuyer sur l'horloge sur l'écran d'état.
- ▷ Les réglages du timer s'affichent.

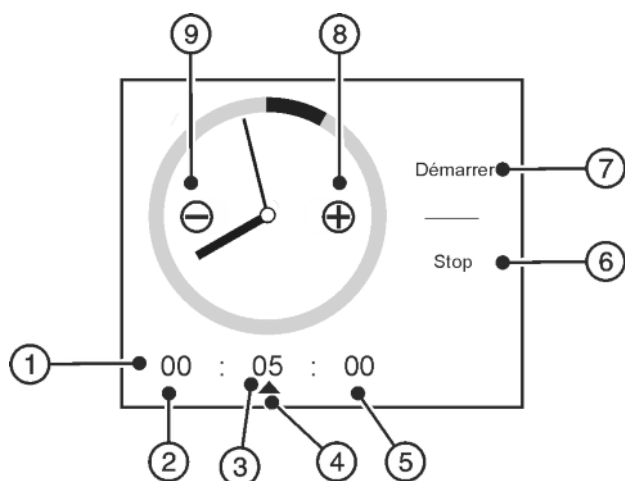

Fig. 46

- | | |
|---------------------------------|---------------|
| (1) Durée du timer | (6) Stop |
| (2) Heures | (7) Démarrage |
| (3) Minutes | (8) Plus |
| (4) Unité de temps sélectionnée | (9) Moins |
| (5) Secondes | |

- ▶ Appuyer sur heures, minutes ou secondes.
- ▶ Le symbole ▲ caractérise l'unité de temps sélectionnée.
- ▶ Augmenter la durée : Appuyer sur plus.
- ▶ Diminuer la durée : Appuyer sur moins.

- ▶ Modifier une autre unité de temps : Appuyer sur l'unité de temps voulue et modifier la durée avec plus ou moins.
- ▶ Appuyer sur *Démarrer*.
- ▷ La durée du timer-et *Stop* s'affichent.

5.2.2 Désactiver prématurément le Timer

- ▶ Appuyer sur *Stop*.

5.2.3 La durée du timer a expiré

Le message *Alarme du Timer* apparaît à l'écran.

- ▶ Appuyer sur *OK*.

5.3 Programmes

L'appareil est doté de 5 programmes préconfigurés. Chaque programme propose des réglages individuels pour la température et les fonctions afin de satisfaire les différentes nécessités. Selon le programme, différents réglages et options peuvent être adaptés et les options activées.

Les options pouvant être activées s'affichent sur l'écran d'accueil. Une présélection d'options s'affiche chaque fois que le programme démarre. Ces options peuvent être sélectionnées et désélectionnées avec *Modifier*.

5.3.1 Changer de programme

Le programme sélectionné s'affiche en haut à gauche de l'écran d'accueil.

- ▶ Changer de programme : appuyer sur les flèches de navigation.
- ▶ Appuyer sur *Activer*.

5.3.2 Programme Temps réel

Le *Programme Temps réel* est conçu pour faire office de programme standard afin de satisfaire les besoins quotidiens. Les températures réglées offrent une puissance frigorifique optimale pour chaque zone de température. Les réglages peuvent être effectués individuellement. Les modifications apportées au *Programme Temps réel* sont enregistrées de façon à ne pas être perdues lors d'un changement de programme. Les options limitées dans le temps ne démarrent pas automatiquement lors du rappel du programme.

Températures pré réglées :

- Compartiment réfrigération 5 °C
- Compartiment congélation -18 °C

Options présélectionnées :

- *SuperCool*
- *SuperFrost*
- Conseils pour économiser de l'énergie
- Informations de stockage

Options pouvant être sélectionnées avec *Modifier* :

- *Mode Nuit*
- *Mode Shabbat*
- *Timer Boissons*

5.3.3 Programme Économie d'énergie

Le *Programme Économie d'énergie* a pour but de diminuer la consommation d'énergie. Dans toutes les zones de température, des températures plus élevées sont pré réglées, ce qui fait que l'appareil doit refroidir moins souvent. Les modifications apportées aux options sont rejetées après un changement de programme.

Commande

Températures pré-réglées :

- Compartiment réfrigération 7 °C
- Compartiment congélation -16 °C

Options présélectionnées :

- Conseils pour économiser de l'énergie
- Informations de stockage
- Configuration de l'écran

La présélection comprend toutes les options pouvant être sélectionnées et désélectionnées avec Modifier.

5.3.4 Programme Performance Max

Le *Programme Performance Max*  assure la puissance frigorifique maximale. Il est particulièrement indiqué pour stocker de grandes quantités d'aliments. Des températures plus basses sont pré-réglées dans toutes les zones de température. Les modifications apportées aux options sont rejetées après un changement de programme.

Températures pré-réglées :

- Compartiment réfrigération 3 °C
- Compartiment congélation -26 °C

Options présélectionnées :

- *SuperCool*
- *SuperFrost*

Options pouvant être sélectionnées avec Modifier :

- *Timer Boissons*

Options activées :

- *SuperCool*
- *SuperFrost*

À l'expiration des options limitées dans le temps, le programme passe au *Programme Temps réel*.

5.3.5 Programme Fête

Le *Programme Fête*  propose des options et des réglages spéciaux avant et pendant une fête. À titre d'exemple, les boissons peuvent être refroidies plus rapidement en utilisant le *Timer Boissons*. Avec l'option *Timer Fête*, la durée du programme et un programme successif peuvent être sélectionnés. Des températures plus basses sont pré-réglées dans toutes les zones de température. Les modifications apportées aux options sont rejetées après un changement de programme.

Températures pré-réglées :

- Compartiment réfrigération 3 °C
- Compartiment congélation -26 °C

Options présélectionnées :

- *Timer Fête*
- *Timer Boissons*
- *SuperCool*
- *SuperFrost*
- Informations de stockage

La présélection comprend toutes les options pouvant être sélectionnées et désélectionnées avec Modifier.

Options activées :

- *SuperCool*
- *SuperFrost*

5.3.6 Programme Vacances

Le *Programme Vacances*  vise à une consommation minimale d'énergie pendant une absence prolongée. La température dans le compartiment réfrigération est augmentée à 15 °C ; il est ainsi possible d'économiser de l'énergie et de prévenir les mauvaises odeurs et la formation de moisissure. Le compartiment réfrigération doit être complètement vidé pendant la durée du programme. La température de congélation réglée reste inchangée.

Options présélectionnées :

- Conseils pour économiser de l'énergie

La présélection comprend toutes les options pouvant être sélectionnées et désélectionnées avec Modifier.

5.4 Options

Les options générales ne dépendant pas d'un programme particulier peuvent être configurées à l'écran d'accueil, à l'aide du menu.

Les options spécifiques aux programmes peuvent être sélectionnées dans le programme concerné avec Modifier et affichées sur l'écran d'accueil. Une présélection d'options s'affiche chaque fois que le programme démarre.

Ces options peuvent être sélectionnées et désélectionnées en fonction du programme avec Modifier. Une vue d'ensemble offre (voir 5.3)

5.4.1 Sélectionner et désélectionner des options

Remarque

La sélection d'options prévoit 6 options maximum.

▶ Sélectionner simultanément jusqu'à 6 options.

▶ Appuyer sur Modifier.

▷ Une liste avec les options spécifiques aux programmes s'affiche.



L'option ne s'affiche pas sur l'écran d'accueil.



L'option s'affiche sur l'écran d'accueil.

▶ Appeler d'autres options : appuyer sur les flèches de navigation.

▶ Sélectionner ou désélectionner l'option : Appuyer sur le cercle de sélection à droite, à côté de l'option.

▶ Enregistrer la sélection : Appuyer sur le symbole Accueil ou le symbole Retour.

Le message *Nombre maximum atteint* s'affiche : Plus de 6 options ont été sélectionnées.

▶ Appuyer sur *OK*.

▷ Les modifications ne sont pas appliquées.

▷ L'affichage passe à l'écran d'accueil.

▶ Sélectionner et désélectionner de nouveau des options : Appuyer sur Modifier.

5.4.2 Verrouillage enfants

Avec le verrouillage enfants vous pouvez assurer que vos enfants ne coupent pas l'appareil par inadvertance en jouant. 

Activer et désactiver la sécurité enfants

▶ Appuyer sur le menu.

▶ Pour accéder à la *sécurité enfants* : appuyer sur les flèches de navigation.

▶ Appuyer sur *Sécurité enfants*.

▶ Appuyer sur la touche d'état On/Off.

5.4.3 Mode Sabbath

Cette fonction respecte les croyances religieuses lors du sabbat et les traditions de la foi juive. Si le mode sabbat est activé, certaines fonctions de l'électronique de commande sont désactivées. Après le réglage du mode sabbat, vous ne devez plus vous soucier des voyants, des chiffres, des symboles, des affichages, des messages d'alarme et des ventilateurs. Le cycle de dégivrage fonctionne seulement à l'heure programmée, sans tenir compte de l'utilisation du réfrigérateur. Après une coupure de courant, l'appareil se remet automatiquement en mode sabbat.



AVERTISSEMENT

Risque d'intoxication alimentaire !

Ce message n'est pas enregistré en cas de coupure de courant pendant le mode Sabbath. Une fois la coupure de courant terminée, l'appareil continue de fonctionner en mode Sabbath. Lorsque ce mode prend fin, le système n'émet pas de message relatif à la coupure de courant dans l'écran d'affichage de la température.

En cas de coupure de courant pendant le mode Sabbath :

- ▶ vérifier la qualité des aliments. Ne pas consommer d'aliments décongelés !

- Toutes les fonctions sont bloquées jusqu'à l'extinction du mode sabbat.
- Si les fonctions SuperFrost, SuperCool, la ventilation etc. sont activées lorsque le mode Sabbath est en marche, elles restent actives.
- L'appareil n'émet pas de signal sonore et n'affiche pas d'avertissement/de réglage dans l'écran d'affichage de la température (par ex. alarme de température, alarme porte ouverte)
- L'éclairage intérieur est désactivé.

Activer le *Mode Shabbat*

- ▶ Appuyer sur le symbole *Mode Shabbat* sur la page d'accueil.



-ou-

- ▶ Appuyer sur le menu.
- ▶ Pour accéder au *Mode Shabbat* : appuyer sur les flèches de navigation.
- ▶ Appuyer sur *Activer*.
- ▷ Le symbole du *Mode Shabbat* s'affiche à l'écran.



- ▷ Le *Mode Shabbat* s'éteint automatiquement après 120 secondes, s'il n'a pas été préalablement désactivé manuellement. L'affichage passe à l'écran d'accueil.

Désactiver le *Mode Shabbat*

- ▶ Appuyer sur l'écran.
- ▶ Appuyer sur *Stop*.
- ▷ L'affichage passe à l'écran d'accueil.

5.4.4 Conseils pour économiser de l'énergie

Sous *Économiser de l'énergie*, des informations utiles pour réduire la consommation d'énergie peuvent être rappelées.

- ▶ Appuyer sur le symbole *Économiser de l'énergie* sur la page d'accueil.



-ou-

- ▶ Appuyer sur le menu.
- ▶ Pour accéder à *Économiser de l'énergie* : appuyer sur les flèches de navigation.
- ▶ Appuyer sur *Économiser de l'énergie*.
- ▶ Afficher d'autres conseils pour *Économiser de l'énergie* : appuyer sur les flèches de navigation.

5.4.5 Informations de stockage

Sous *Infos de stockage*, des informations utiles sur le stockage d'aliments dans les compartiments réfrigération et BioFresh peuvent être appelées.

- ▶ Appuyer sur le symbole *Infos de stockage* sur la page d'accueil.



-ou-

- ▶ Appuyer sur le menu.
- ▶ Pour accéder aux *Infos de stockage* : appuyer sur les flèches de navigation.
- ▶ Appuyer sur *Infos de stockage*.
- ▷ Plusieurs groupes d'aliments s'affichent.
- ▶ Afficher d'autres groupes d'aliments : appuyer sur les flèches de navigation.
- ▶ Appuyer sur groupe d'aliments.
- ▷ Plusieurs aliments s'affichent.
- ▶ Afficher d'autres aliments : appuyer sur les flèches de navigation.
- ▶ Appuyer sur aliments.
- ▷ Les conseils sur le stockage, les vitamines et les minéraux s'affichent.

5.4.6 Mode Nuit

Avec le *Mode Nuit*, les durées pendant lesquelles aucun avertissement sonore ni rappel ne retentissent.

Activer le *Mode Nuit* :

- ▶ Appuyer sur le symbole *Mode Nuit* sur la page d'accueil.



-ou-

- ▶ Appuyer sur le menu.
- ▶ Pour accéder au *Mode Nuit* : appuyer sur les flèches de navigation.
- ▶ Appuyer sur *Mode Nuit*.
- ▶ Régler le temps de démarrage et de fin en heures et en minutes : Appuyer à plusieurs reprises ou longuement sur les flèches de navigation.
- ▶ Appuyer sur la touche d'état On/Off.
- ▷ Le *Mode Nuit* est activé, démarre et s'achève tous les jours à l'heure sélectionnée.

Désactiver le *Mode Nuit* :

- ▶ Appuyer sur le symbole *Mode Nuit* sur la page d'accueil.



-ou-

- ▶ Appuyer sur le menu.
- ▶ Pour accéder au *Mode Nuit* : appuyer sur les flèches de navigation.
- ▶ Appuyer sur *Mode Nuit*.
- ▶ Appuyer sur la touche d'état On/Off.

5.4.7 Timer Fête

Le *Timer Fête* permet de déterminer la durée du *Programme Fête* ainsi que le programme qui doit être activé juste après l'expiration du *Timer Fête*.

Activer le *Timer Fête* :

- ▶ Appuyer sur le symbole *Timer Fête* sur la page d'accueil.



- ▶ Régler la durée du programme sur 4 niveaux de 6 heures à 24 heures : appuyer sur les flèches de navigation.
- ▶ Sélectionner le programme qui doit être activé juste après : appuyer sur les flèches de navigation.
- ▶ Appuyer sur la touche d'état On/Off.
- ▷ La durée s'affiche sur l'écran d'accueil à côté du symbole.

Désactiver prématurément le *Timer Fête* :

- ▶ Appuyer sur le symbole *Timer Fête* sur la page d'accueil.



Commande

- ▶ Appuyer sur *Stop*.
- ▷ L'affichage passe à l'écran d'accueil.

5.4.8 SuperCool

Avec SuperCool, passez à la vitesse supérieure en matière de refroidissement. Vous obtenez ainsi des températures de réfrigération plus basses. Utilisez SuperCool pour refroidir rapidement de grandes quantités d'aliments.

SuperCool entraîne une consommation d'énergie un peu plus élevée.

Activer la fonction SuperCool

- ▶ Appuyer sur le symbole *SuperCool* sur la page d'accueil.
- ▶ Régler la durée sur 4 niveaux de 3 heures à 12 heures : appuyer sur les flèches de navigation.
- ▶ Appuyer sur la touche d'état On/Off.
- ▷ La température diminue progressivement.
- ▷ La durée s'affiche sur l'écran d'accueil à côté du symbole.
- ▷ Le symbole *SuperCool* s'affiche sur l'écran d'état.

L'appareil se remet en mode de fonctionnement normal à l'expiration de la durée réglée. La température se règle progressivement sur celle préalablement réglée.

Désactiver prématurément la fonction SuperCool

- ▶ Appuyer sur le symbole *SuperCool* sur la page d'accueil.
- ▶ Appuyer sur *Stop*.
- ▶ L'affichage passe à l'écran d'accueil.
- ▷ La température se règle progressivement sur celle préalablement réglée.

5.4.9 SuperFrost

Cette fonction vous permet de congeler rapidement des denrées fraîches à cœur. L'appareil fonctionne à puissance maximale, ce qui peut entraîner une augmentation du volume sonore du groupe frigorifique.

Pour connaître la quantité maximale de denrées fraîches en kilos que vous pouvez congeler en 24 h, reportez-vous à la « Capacité de congélation ... kg/24h » indiquée sur la plaquette signalétique. Cette valeur maximale varie selon le modèle et sa classe climatique.

Selon la quantité de denrées fraîches à congeler, la fonction SuperFrost doit être enclenchée à l'avance : environ 6h pour une petite quantité de denrée à congeler, 24 h avant la mise en place d'une quantité maximale de denrées à congeler.

Empaquetez les aliments et répartissez-les sur une plus grande surface possible. Ne pas mettre des aliments à congeler avec des produits déjà congelés en contact de sorte que ces derniers ne se décongèlent pas.

N'activez pas la fonction SuperFrost dans les cas suivants :

- lorsque vous introduisez des aliments déjà congelés
- Lors d'une congélation de denrées fraîches allant jusqu'à environ 2 kg par jour

Activation de la fonction SuperFrost

- ▶ Appuyer sur le symbole *SuperFrost* sur la page d'accueil.
- ▶ Appuyer sur la touche d'état On/Off.
- ▷ La température diminue progressivement.
- ▷ Le symbole *SuperFrost* s'affiche sur l'écran d'état.

En cas de petite quantité d'aliments congelés :

- ▶ Attendre 6 h environ.
- ▶ Appareils avec NoFrost: Mettre les aliments sous emballage dans les tiroirs supérieurs.

- ▶ Appareils sans NoFrost: Mettre les aliments sous emballage dans les tiroirs inférieurs.

En cas de quantité maximale d'aliments congelés (voir la plaque signalétique) :

- ▶ Attendre 24 h environ.
- ▶ Appareils avec NoFrost: Sortir les tiroirs supérieurs et mettre les aliments directement sur les tablettes supérieures.
- ▶ Appareils sans NoFrost: Sortir le tiroir le plus bas et mettre les aliments directement dans l'appareil de façon à ce qu'ils entrent en contact avec le fond ou les parois latérales.
- ▷ SuperFrost s'éteint automatiquement après 65 h environ au plus tard. La température se règle progressivement sur celle préalablement réglée.
- ▶ Mettre les aliments dans les tiroirs et les insérer de nouveau.

Désactiver prématurément la fonction SuperFrost

- ▶ Appuyer sur le symbole *SuperFrost* sur la page d'accueil.
- ▶ Appuyer sur la touche d'état On/Off.
- ▷ La température se règle progressivement sur celle préalablement réglée.

5.4.10 Timer Boissons

Avec le *Timer Boissons*, les boissons peuvent être refroidies rapidement dans le compartiment congélation. Un message et un avertisseur sonore invitent à enlever les boissons au bon moment.



AVERTISSEMENT

Pour le stockage prolongé de bouteilles et de canettes dans le compartiment congélation !

Risque de blessure avec des tessons de verre.

- ▶ Message *Alarme Timer Boissons* : Enlever immédiatement les bouteilles et les canettes.

Allumer le *Timer Boissons* :

- ▶ Appuyer sur le symbole *Timer Boissons* sur la page d'accueil.
- ▶ Régler le nombre de récipients sur 25 niveaux de 1 contenant à 25 contenants : Appuyer à plusieurs reprises ou longuement sur les flèches de navigation.
- ▶ Régler le nombre total de litres sur 13 niveaux de 0,2 litre à 5 litres : Appuyer à plusieurs reprises ou longuement sur les flèches de navigation.
- ▶ Appuyer sur la touche d'état On/Off.
- ▷ Le *Timer Boissons* et la fonction *SuperFrost* sont activés.
- ▷ La température diminue progressivement.
- ▷ La durée s'affiche sur l'écran d'accueil à côté du symbole *Timer Boissons*.
- ▷ Le symbole *SuperFrost* s'affiche sur l'écran d'état.

Sortir les bouteilles

Le message *Alarme du Timer Boissons* apparaît à l'écran et un signal sonore retentit simultanément

- ▶ Retirer les boissons.
- ▶ Appuyer sur *OK*.
- ▷ Le *Timer Boissons* et la fonction *SuperFrost* sont désactivés.
- ▷ L'affichage passe à l'écran d'accueil et arrête simultanément l'avertisseur sonore.

Désactiver prématurément le *Timer Boissons*

- ▶ Appuyer sur le symbole *Timer Boissons* sur la page d'accueil.
- ▶ Appuyer sur *Stop*.
- ▷ Le *Timer Boissons* et la fonction *SuperFrost* sont désactivés.
- ▷ L'affichage passe à l'écran d'accueil et arrête simultanément l'avertisseur sonore.

5.4.11 Régler la luminosité de l'écran

Sous *Configuration de l'écran*, la luminosité de l'écran d'état et la durée jusqu'à son obscurcissement peuvent être réglées.

Dans le *Programme Économie d'énergie*, la luminosité de l'écran d'accueil peut être réglée. Dans d'autres programmes, le réglage s'effectue sous *Configuration système*, (voir 5.1.5)

Régler la luminosité de l'écran dans le *Programme Économie d'énergie* :

- ▶ Appuyer sur le symbole *Configuration de l'écran* sur la page d'accueil.



- ▶ Possibilité de réglage, (voir 5.1.5)

5.5 Réfrigérateur

La circulation naturelle de l'air dans le réfrigérateur permet de créer différentes zones de température. La zone la plus froide se trouve directement au-dessus de la cloison de séparation avec la zone BioFresh et sur la paroi arrière. La zone la plus chaude se trouve dans la partie avant du dessus et dans la porte.

5.5.1 Refroidir des aliments

Remarque

Si la ventilation est insuffisante, la consommation électrique augmente et les performances de froid diminuent.

- ▶ Toujours maintenir les fentes d'aération du ventilateur dégagées.

- ▶ Dans la zone supérieure et dans la porte, ranger le beurre et les conserves. (voir Vue d'ensemble de l'appareil)
- ▶ Pour le conditionnement, utiliser des récipients réutilisables en plastique, métal, aluminium ou verre et du film transparent.
- ▶ Toujours conserver les liquides et les aliments qui prennent ou dégagent facilement les odeurs ou le goût dans des récipients fermés ou couverts.
- ▶ Toujours entreposer ou emballer séparément les aliments dégageant de l'éthylène et sensibles à l'éthylène, comme les fruits, légumes, salades, etc. pour ne pas réduire leur durée de conservation. Par ex. ne jamais entreposer ensemble des tomates avec des kiwis ou du chou.
- ▶ Utiliser la surface avant du fond du réfrigérateur uniquement pour entreposer temporairement des aliments réfrigérés (p. ex. pour les trier ou les ranger différemment). Ne pas y laisser les denrées réfrigérées car elles peuvent être poussées ou basculées vers l'arrière en fermant la porte.
- ▶ Ne pas entreposer les aliments trop près les uns des autres afin que l'air puisse circuler.

5.5.2 Stockage d'aliments dans le réfrigérateur et règles relatives à l'hygiène des aliments

La consommation croissante de plats cuisinés à l'avance et d'autres aliments facilement périssables, qui réagissent de manière sensible en cas d'interruption de la chaîne du froid, requièrent une maîtrise exacte de la température lors du transport et du stockage. Dans les foyers, l'utilisation correcte du réfrigérateur et le respect précis de règles d'hygiène strictes contribuent sensiblement à l'amélioration de la durée de conservation des aliments.

Respect de la température

- ▶ Entreposer les aliments les plus sensibles dans la zone la plus froide de l'appareil comme indiqué sur l'illustration.
- ▶ Attendre le refroidissement complet des aliments (ex. soupe) avant de les stocker dans l'appareil.
- ▶ Éviter d'ouvrir la porte trop fréquemment.
- ▶ Respecter les règles relatives à l'hygiène des aliments

Règles relatives à l'hygiène des aliments

- ▶ Sortir les aliments de leur emballage extérieur avant de les entreposer dans le réfrigérateur (exemple : emballage des packs de yaourts).
- ▶ Toujours emballer les aliments séparément pour éviter toute "contamination" entre les aliments.
- ▶ Ranger les aliments de sorte à ce que l'air puisse circuler librement entre ces derniers.
- ▶ Avoir recours aux instructions de service, surtout pour les questions d'entretien.
- ▶ Nettoyer régulièrement l'intérieur de l'appareil avec un détergent (les pièces métalliques avec un produit non-oxydant).

5.5.3 Régler la température

La température est fonction des facteurs suivants :

- la fréquence d'ouverture de la porte
- La température de la pièce dans laquelle se trouve l'appareil
- le type, la température et la quantité d'aliments

La température est réglable de 9 °C à 3 °C.

Valeurs recommandées pour le réglage de la température : 5 °C

- ▶ Appuyer sur le champ du compartiment réfrigération sur l'écran d'accueil.
- ▶ Afficher d'autres valeurs : Si nécessaire, appuyer sur les flèches de navigation.
- ▶ Appuyer sur la valeur de température.
- ▷ L'appareil se règle sur la température affichée.

5.5.4 Tablettes de rangement

Déplacer ou retirer les tablettes

Les tablettes de rangement sont sécurisées au moyen de stoppeurs pour empêcher de les retirer complètement.

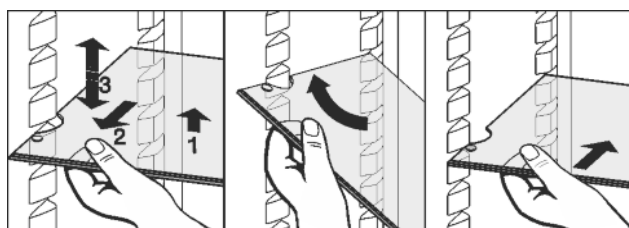

Fig. 47

- ▶ Soulever la tablette de rangement et la tirer un peu vers l'avant.
- ▶ Régler la hauteur de la tablette. Déplacer à cet effet les évidements le long des glissières de support.
- ▶ Pour la retirer complètement, placer la tablette de rangement en biais et la retirer par devant.
- ▶ Réinsérer la tablette de rangement à la hauteur désirée. Les stoppeurs doivent montrer vers le bas et être situés à l'arrière de la surface d'appui avant.

Pour entreposer ou sortir des aliments sur/de la tablette supérieure, faire attention à l'éclairage intérieur abaissé.

Démonter les tablettes de rangement

- ▶ Les tablettes de rangement peuvent être démontées pour le nettoyage.

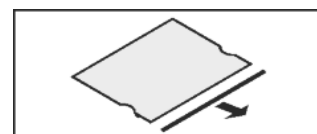

Commande

5.5.5 Utiliser la tablette de rangement composée de deux parties

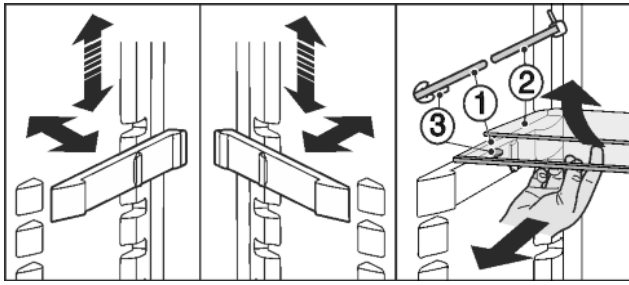

Fig. 48

Régler en hauteur :

- ▶ Sortir une à une les tablettes de verre par l'avant.
- ▶ Dégager le support de son encliquetage et l'encliquer à la hauteur voulue.
- Utiliser les deux surfaces d'appui :
- ▶ Soulever la tablette de verre supérieure, tirer en avant celle inférieure.
- ▷ La tablette de verre (1) avec les stoppeurs de coulissement doit être posée vers l'avant de façon à ce que les stoppeurs (3) pointent vers le bas.

5.5.6 Utiliser le range-bouteilles intégré

Sur le fond du réfrigérateur, vous pouvez utiliser au choix le range-bouteilles ou la tablette en verre :

- ▶ Utiliser le range-bouteilles : conserver la tablette en verre sous le range-bouteilles de manière peu encombrante.
- ▶ Poser les bouteilles avec le fond vers l'arrière face à la paroi arrière.
- Si les bouteilles dépassent du range-bouteilles à l'avant,
- ▶ déplacer le balconnet de contre-porte d'un niveau vers le haut.

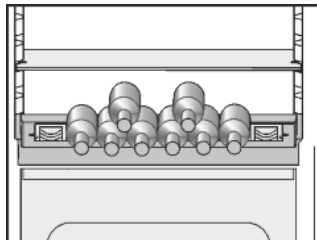

5.5.7 Balconnets de contre-porte

Déplacer les balconnets de contre-porte

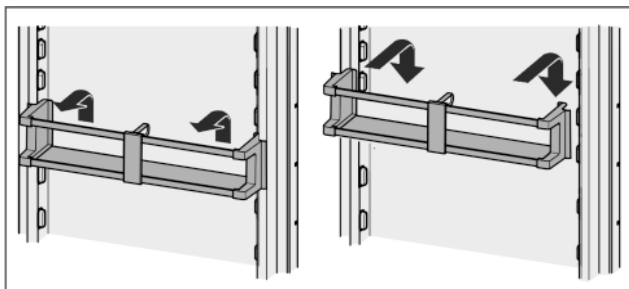
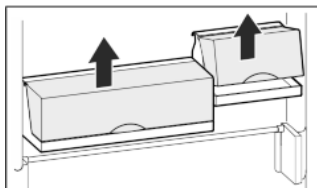

Fig. 49

Les balconnets de rangement peuvent être retirés en entier et être déposés sur une table.



Il est aussi bien possible d'utiliser un seul ou deux compartiments. Lorsque des bouteilles particulièrement hautes doivent être entreposées, n'accrocher qu'un seul compartiment au-dessus du porte-bouteilles.

- ▶ Repositionner les balconnets : retirer en poussant vers le haut puis réinsérer à l'endroit souhaité.

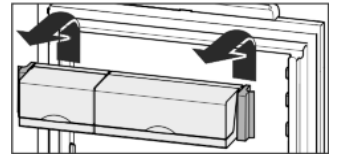

Remarque

Des aliments trop hauts dans la partie supérieure de porte risquent de toucher l'éclairage intérieur.

Lors de la fermeture de la porte, veiller

- ▶ à ce que le couvercle du balconnet à beurre/fromage soit fermé, ou
- ▶ à respecter lors du stockage d'aliments dans le balconnet de contre-porte supérieure une distance de 30 mm par rapport au haut de l'appareil.

Démonter les balconnets de contre-porte

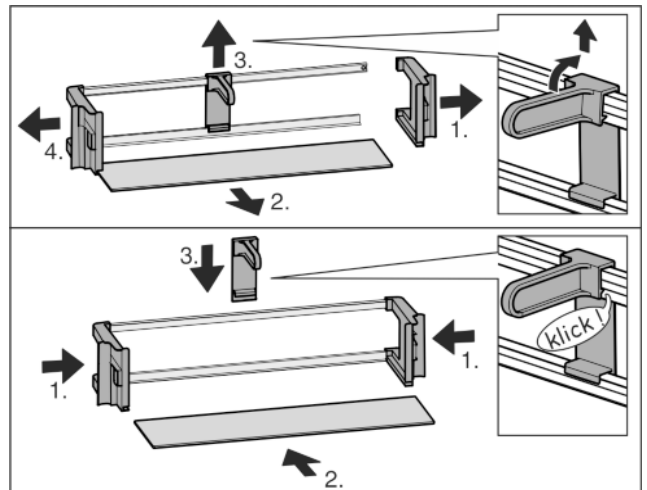

Fig. 50

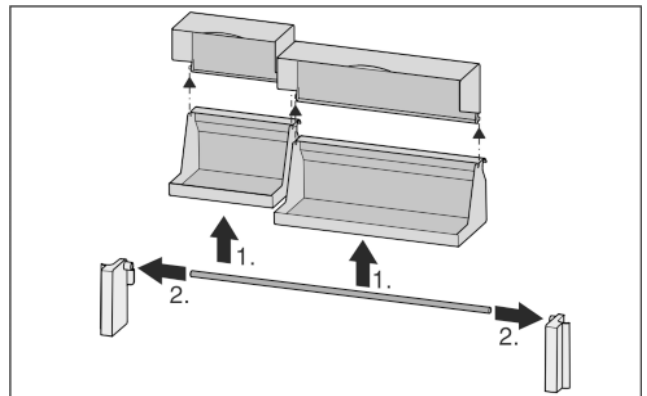
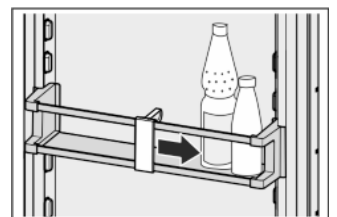

Fig. 51

- ▶ Les balconnets de contre-porte peuvent être démontés pour le nettoyage.

5.5.8 Utiliser le range-bouteilles.

- ▶ Afin que des bouteilles ne se renversent pas, déplacer le range-bouteilles.



5.6 Compartiment BioFresh

Comparé aux réfrigérateurs traditionnels, le compartiment BioFresh permet de stocker certains aliments

frais jusqu'à trois fois plus longtemps tout en conservant la qualité.

Pour les aliments avec indication de la date de péremption, c'est toujours la date apposée sur l'emballage qui est applicable.

5.6.1 DrySafe

Le DrySafe convient pour la conservation d'aliments secs ou emballés (par ex. produits laitiers, viande, poisson, charcuterie). Ici règne un climat de conservation relativement sec.

5.6.2 HydroSafe

Le HydroSafe convient pour le réglage de l'humidité pour la conservation de salades, légumes et fruits non emballés à forte teneur en humidité propre. Lorsque le tiroir est bien rempli, il y règnera ainsi un climat frais de rosée avec une humidité de l'air allant jusqu'à 90 % max. L'humidité de l'air dans le compartiment dépend de la teneur en humidité de l'aliment à réfrigérer y placé et de la fréquence de l'ouverture du réfrigérateur. Vous pouvez régler l'humidité vous-même.

5.6.3 Réglage de l'humidité dans le HydroSafe

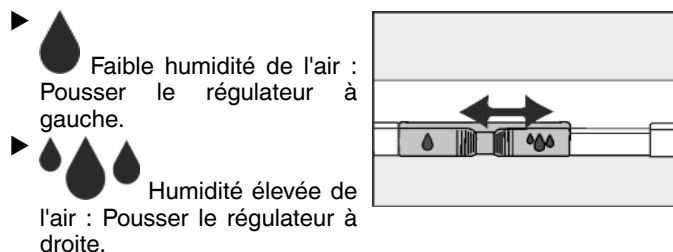

5.6.4 Conservation des aliments

Remarque

► A ne pas entreposer dans le compartiment BioFresh : les légumes sensibles au froid comme les aubergines, les tomates à moitié mûres, les courgettes ainsi que les agrumes sensibles au froid.

► Afin que les aliments ne périssent pas en raison de germes transmis : conserver les aliments animaux et végétaux non emballés séparément dans les tiroirs. Ceci vaut également pour les différentes sortes de viandes.

Si pour des raisons de manque de place, il faut entreposer les aliments ensemble :

► les emballer.

5.6.5 Durées de conservation

Valeur indicatives pour la durée de conservation à une faible humidité de l'air			
Beurre	jusqu'à	90	jours
Fromage à pâte dure	jusqu'à	110	jours
Lait	jusqu'à	12	jours
Saucissons, charcuterie	jusqu'à	9	jours
Volaille	jusqu'à	6	jours
Viande de porc	jusqu'à	7	jours
Viande de boeuf	jusqu'à	7	jours
Gibier	jusqu'à	7	jours

Remarque

► Veuillez noter que les aliments riches en protéines périssent plus rapidement. c-à-d. que les coquillages et les crustacés se gâtent plus rapidement que le poisson, et le poisson se gâte plus rapidement que la viande.

Valeur indicatives pour la durée de conservation à une humidité de l'air élevée			
Légumes, salades			
Artichauts	jusqu'à	14	jours
Céleri	jusqu'à	28	jours
Chou-fleur	jusqu'à	21	jours
Brocoli	jusqu'à	13	jours
Chicorée	jusqu'à	27	jours
Mâche	jusqu'à	19	jours
Pois	jusqu'à	14	jours
Chou vert	jusqu'à	14	jours
Carottes	jusqu'à	80	jours
Ail	jusqu'à	160	jours
Chou-rave	jusqu'à	55	jours
Laitue	jusqu'à	13	jours
Fines herbes	jusqu'à	13	jours
Poireaux	jusqu'à	29	jours
Champignons	jusqu'à	7	jours
Radis	jusqu'à	10	jours
Choux de Bruxelles	jusqu'à	20	jours
Asperges	jusqu'à	18	jours
Epinards	jusqu'à	13	jours
Chou frisé	jusqu'à	20	jours
Fruits			
Abricots	jusqu'à	13	jours
Pommes	jusqu'à	80	jours
Poires	jusqu'à	55	jours
Mûres	jusqu'à	3	jours
Dattes	jusqu'à	180	jours
Fraises	jusqu'à	7	jours
Figues	jusqu'à	7	jours
Myrtilles	jusqu'à	9	jours
Framboises	jusqu'à	3	jours
Groseilles rouges	jusqu'à	7	jours
Cerises	jusqu'à	14	jours
Kiwis	jusqu'à	80	jours
Pêches	jusqu'à	13	jours
Prunes	jusqu'à	20	jours
Airelles	jusqu'à	60	jours
Rhubarbe	jusqu'à	13	jours
Groseilles à maquereau	jusqu'à	13	jours
Raisins	jusqu'à	29	jours

FR

Commande

5.6.6 Régler la température dans le compartiment BioFresh

Valeurs recommandées pour le réglage du réfrigérateur : 5 °C. La température du compartiment BioFresh se règle automatiquement et se situe entre 0 °C et 3 °C.

La température peut être réglée légèrement plus basse ou plus élevée. Elle est réglable du niveau 1 (température la plus basse) au niveau 9 (température la plus haute). Le niveau 5 est pré-réglé. Aux niveaux 1 à 4, la température peut descendre au-dessous de 0 °C et les aliments peuvent donc congeler.

- ▶ Appuyer sur le menu.
- ▶ Pour accéder à *Ajuster la température de BioFresh* : Appuyer sur les flèches de navigation si nécessaire.
- ▶ Appuyer sur *Ajuster la température de BioFresh*.
- ▶ Régler la température de BioFresh sur 9 niveaux, du niveau 1 à 9 : appuyer sur les flèches de navigation.
- ▷ La température se règle lentement sur la nouvelle valeur.

5.6.7 Tiroirs avec amortisseurs

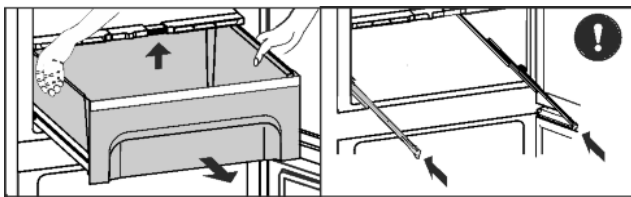

Fig. 52

- ▶ Sortir le tiroir, soulever à l'arrière et enlever vers l'avant.
- ▶ Repousser les rails à l'intérieur !

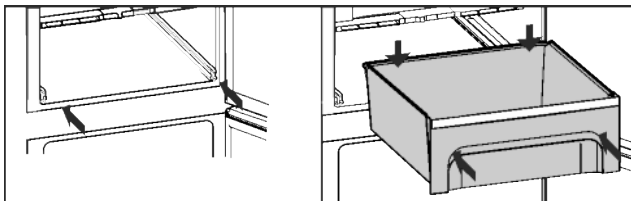

Fig. 53

- ▶ Repousser les rails.
- ▶ Placer le tiroir sur les rails et pousser jusqu'à entendre l'encliquetage.

5.6.8 Plaque de régulation de l'humidité

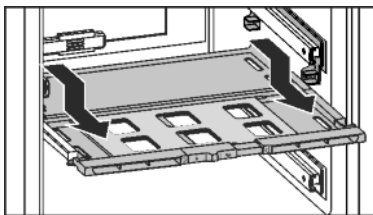

Fig. 54

- ▶ Sortir la plaque de régulation de l'humidité. Tirer la plaque vers l'avant avec précaution lorsque les tiroirs sont enlevés et enlever vers le bas.
- ▶ Installer la plaque de régulation de l'humidité : Introduire la plaque par le bas dans le support avant et arrière et la pousser vers l'arrière pour l'engager.

5.7 Compartiment congélateur

Dans le congélateur, vous pouvez entreposer des produits surgelés ou des aliments à congeler, préparer des glaçons et congeler des aliments frais.

5.7.1 Congeler des aliments

Il est possible de congeler autant d'aliments frais en 24 h qu'il est indiqué sur la plaque signalétique (voir Vue d'ensemble de l'appareil) sous « capacité de congélation ... kg/24h ».

Les tiroirs peuvent contenir chacun 25 kg maximum de produits surgelés.

Pour des appareils de 600 mm de largeur :

Les plaques peuvent supporter jusqu'à 35 kg d'aliments congelés chacune.*

Pour des appareils de 700 mm de largeur :

Les plaques peuvent supporter jusqu'à 55 kg d'aliments congelés chacune.*

Un vide se constitue après fermeture de la porte. Après la fermeture, attendre env. 1 min afin que la porte se laisse ouvrir plus facilement.



ATTENTION

Risque de blessure avec des tessons de verre !

Les bouteilles et les boîtes peuvent éclater en cas de congélation. Ceci concerne notamment les boissons gazeuses.

- ▶ Congeler les bouteilles et les boîtes uniquement à l'aide de la fonction *Timer Boissons*.

Pour que les aliments congèlent rapidement jusqu'au cœur, ne pas dépasser les quantités suivantes par paquet :

- Fruits, légumes jusqu'à 1 kg
- Viande jusqu'à 2,5 kg

- ▶ Emballer les aliments par portions dans des sachets de congélation, des récipients réutilisables en plastique, métal ou aluminium.

5.7.2 Durées de conservation

Durées de conservation des aliments au congélateur (à titre indicatif) :

Glaces	2 à 6 mois
Charcuterie, jambon	2 à 6 mois
Pains, pâtisseries et viennoiseries	2 à 6 mois
Gibier, porc	6 à 10 mois
Poisson gras	2 à 6 mois
Poisson maigre	6 à 12 mois
Fromage	2 à 6 mois
Volaille, bœuf	6 à 12 mois
Fruits, légumes	6 à 12 mois

Ces durées de conservation sont données à titre indicatif.

5.7.3 Dégivrer les aliments

- Dans le compartiment réfrigérateur
- Au micro-ondes
- Dans le four/le four à chaleur tournante
- A température ambiante
- ▶ Uniquement retirer la quantité d'aliments requise. Traiter les aliments décongelés le plus rapidement possible.
- ▶ Ne recongeler des aliments décongelés que dans des cas exceptionnels.

5.7.4 Réglage de la température

La température dépend des facteurs suivants :

- de la fréquence d'ouverture de la porte
- de la température de la pièce dans laquelle se trouve l'appareil
- du type, de la température et de la quantité d'aliments

La température est réglable de -26 °C à -15 °C.

Valeurs recommandées pour le réglage de la température : -18 °C

- ▶ Appuyer sur le champ du compartiment réfrigération sur l'écran d'accueil.
- ▶ Afficher d'autres valeurs : Si nécessaire, appuyer sur les flèches de navigation.
- ▶ Appuyer sur la valeur de température.
- ▷ L'appareil se règle sur la température affichée.

5.7.5 Tiroirs

Remarque

La consommation de courant augmente et la puissance frigorifique diminue si la ventilation est insuffisante.

- ▶ Ne jamais encombrer les fentes d'aération du ventilateur sur la paroi arrière à l'intérieur !

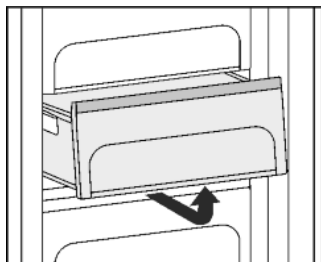

- ▶ Pour déposer les produits à congeler directement sur les tablettes de rangement : tirer le tiroir vers l'avant et le sortir en le soulevant

5.7.6 Tablettes

Déplacer les tablettes

- ▶ Retirer la tablette de rangement : la soulever devant et la tirer en dehors.
- ▶ Remettre en place la tablette de rangement : l'insérer jusqu'à la butée.

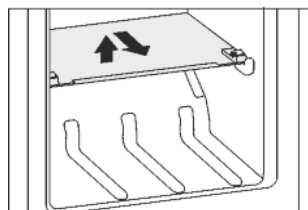

Démonter les tablettes

- ▶ Les tablettes peuvent être démontées pour le nettoyage.

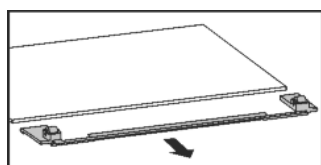

5.7.7 VarioSpace

Vous pouvez retirer les tiroirs ainsi que les surfaces de rangement. Vous avez ainsi plus de place pour congeler des pièces de gros volume. La volaille, la viande, les grosses pièces de gibier ainsi que les pâtisseries de grande taille peuvent être congelés sans problème puis de nouveau préparés.

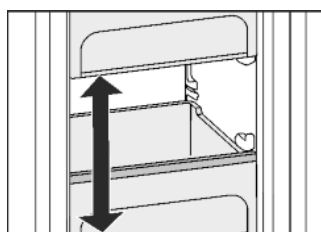

Les tiroirs peuvent contenir chacun 25 kg maximum de produits surgelés.

Pour des appareils de 600 mm de largeur :

- ▶ Les plaques peuvent supporter jusqu'à 35 kg d'aliments à congeler chacune.*

Pour des appareils de 700 mm de largeur :

- ▶ Les plaques peuvent supporter jusqu'à 55 kg d'aliments à congeler chacune.*

5.7.8 Accumulateurs de froid

Les accumulateurs de froid évitent que la température n'augmente trop rapidement en cas de panne de courant.

Utilisation des accumulateurs de froid

- ▶ Placer les accumulateurs de froid congelés dans la partie supérieure de l'espace de congélation, sur les aliments congelés.

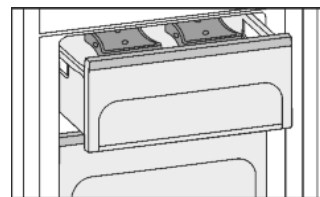

FR

6 Entretien

6.1 Remplacement du filtre FreshAir

Le filtre FreshAir garantit un air d'une qualité optimale. Il doit être remplacé tous les 12 mois. Lorsque la fonction de rappel est activée, un message à l'écran invite à le remplacer. Le filtre FreshAir peut être commandé chez un revendeur spécialisé.

Remplacer le filtre

Le message *Remplacer le filtre FreshAir !* s'affiche.



- ▶ Retirer le couvercle du ventilateur.

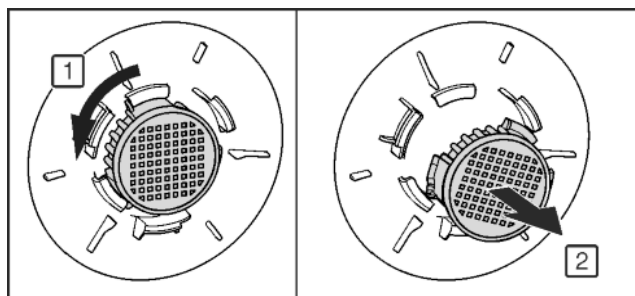
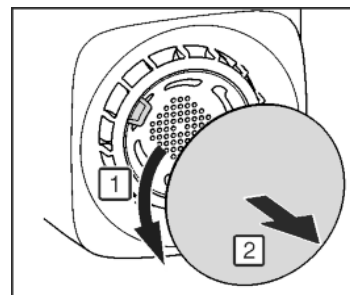

Fig. 55

- ▶ Retirer le filtre FreshAir.
- ▶ Mettre en place le nouveau filtre dans l'ordre inverse.
- ▶ Veiller à ce que le filtre s'enclenche correctement.
- ▶ Remettre le couvercle du ventilateur en place.
- ▶ Appuyer sur **OK**.
- ▷ Le message *Filtre FreshAir-remplacé !* s'affiche.
- ▶ Appuyer sur **OK**.
- ▷ L'affichage passe à l'écran d'accueil.

Remplacer le filtre plus tard

S'il faut se rappeler plus tard de remplacer le filtre, le remplacement du filtre peut être reporté de 30 jours.

Le message *Remplacer le filtre FreshAir !* s'affiche.



- ▶ Appuyer sur *Me le rappeler plus tard*.
- ▷ Le message s'affichera dans 30 jours.
- ▶ Afficher de nouveau le message en cas de nécessité : Appuyer sur le symbole de l'écran d'accueil.
- ▶ Si nécessaire, accéder au message : Appuyer sur **OK**.

Désactiver la fonction de rappel

Si aucun filtre neuf FreshAir n'est installé, la fonction de rappel peut être désactivée.

- ▶ Appuyer sur le menu.
- ▶ Pour accéder à la *Configuration système* : appuyer sur les flèches de navigation.
- ▶ Appuyer sur *Configuration système*.
- ▶ Pour accéder au *Filtre de l'appareil* : appuyer sur les flèches de navigation.
- ▶ Appuyer sur *Filtre de l'appareil*.
- ▶ Appuyer sur *Filtre FreshAir*.
- ▶ Appuyer sur la touche d'état On/Off.

6.2 Dégivrer avec le mode NoFrost

Le système NoFrost dégivre l'appareil automatiquement.

Réfrigérateur :

L'eau de dégivrage s'évapore sous l'effet de la chaleur dissipée par le compresseur.

- ▶ Nettoyer l'orifice d'écoulement régulièrement afin de permettre à l'eau de dégivrage de s'écouler (voir 6.4) .

Congélateur :

L'humidité se condense sur l'évaporateur, se dégivre et s'évapore périodiquement.

- ▶ Il n'y a pas besoin de le dégivrer manuellement.

6.3 Nettoyage de la grille d'aération

La grille d'aération garantit un fonctionnement parfait de l'appareil grâce à une aération et une désaération optimales.

- ▶ Nettoyer régulièrement la grille d'aération avec un aspirateur.
- ▶ Éliminer les saletés tenaces avec un chiffon humide.

Lorsque la fonction de rappel est activée, un message à l'écran invite à le nettoyer.

Nettoyage de la grille d'aération

Le message *Nettoyer grille d'aération !* s'affiche.



- ▶ Nettoyer la grille d'aération.
- ▶ Appuyer sur *OK*.
- ▷ Le message *Grille d'aération nettoyée !* s'affiche.
- ▶ Appuyer sur *OK*.
- ▷ L'affichage passe à l'écran d'accueil.

Nettoyer plus tard la grille d'aération

Si il faut se rappeler plus tard de nettoyer le filtre, le rappel peut être reporté de 30 jours.

Le message *Nettoyer grille d'aération !* s'affiche.



- ▶ Appuyer sur *Me le rappeler plus tard*.
- ▷ Le message s'affichera dans 30 jours.
- ▶ Afficher de nouveau le message en cas de nécessité :
Appuyer sur le symbole  de l'écran d'accueil.
- ▶ Si nécessaire, accéder au message : Appuyer sur *OK*.

Désactiver la fonction de rappel

Si vous n'avez plus besoin que le nettoyage de la grille d'aération vous soit rappelé, la fonction de rappel peut être désactivée.

- ▶ Appuyer sur le menu.
- ▶ Pour accéder à la *Configuration système* : appuyer sur les flèches de navigation.
- ▶ Appuyer sur *Configuration système*.
- ▶ Pour accéder au *Filtre de l'appareil* : appuyer sur les flèches de navigation.
- ▶ Appuyer sur *Filtre de l'appareil*.
- ▶ Appuyer sur *Grille d'aération*.
- ▶ Appuyer sur la touche d'état On/Off.

6.4 Nettoyage de l'appareil



AVERTISSEMENT

Risque de blessures et d'endommagement émanant de la vapeur très chaude !

La vapeur chaude peut provoquer des brûlures et endommager les surfaces.

- ▶ Ne pas utiliser d'appareils de nettoyage à la vapeur !

ATTENTION

Un nettoyage incorrect endommage l'appareil !

- ▶ Ne jamais utiliser de produits de nettoyage concentrés.
- ▶ Ne pas utiliser d'éponges à récurer ou abrasives ni de laine d'acier.
- ▶ Ne pas utiliser de produit nettoyant agressif, abrasif, granuleux ou contenant du chlore ou de l'acide.
- ▶ Ne pas utiliser de solvants chimiques.
- ▶ Ne pas détériorer ou enlever la plaquette signalétique située sur la paroi intérieure de l'appareil. Ceci est important pour le S.A.V.
- ▶ Ne pas arracher, plier ou endommager de câbles ou d'autres composants.
- ▶ Ne pas faire pénétrer d'eau dans le canal d'évacuation, la grille d'aération et les composants électriques lors du nettoyage.
- ▶ Utiliser des chiffons doux et un détergent courant d'une valeur pH neutre.
- ▶ Pour l'intérieur de l'appareil, utiliser uniquement des détergents et des produits d'entretien non nocifs pour les aliments.

- ▶ **Vider l'appareil.**

- ▶ **Débrancher la prise.**



- ▶ Nettoyez à la main les **surfaces intérieures et extérieures en matière synthétique** avec de l'eau tiède et un peu de détergent.

ATTENTION

Risque de détérioration dû au produit d'entretien pour acier inoxydable !

Les **portes en acier inoxydable** et les **parois latérales en acier inoxydable** sont recouvertes d'un revêtement de surface de qualité.

Les produits d'entretien pour acier inoxydable attaquent les

surfaces.



- ▶ Les **surfaces des portes et des parois latérales revêtues** ainsi que les **surfaces des portes et des parois latérales peintes** doivent être nettoyées uniquement avec un chiffon moelleux et propre. En cas de saleté tenace, utiliser un peu d'eau ou de détergent neutre. Un chiffon en microfibre peut également être utilisé en alternative.

- ▶ La plupart des **éléments d'équipement** peuvent être démontés pour le nettoyage : voir dans le chapitre correspondant.

- ▶ Laver à la main les **bacs** à l'eau tiède additionnée d'une petite quantité de produit à vaisselle.

- ▶ Les **autres éléments d'équipement** sont lavables en lave-vaisselle.

- ▶ **Glissières télescopiques** : nettoyer uniquement avec un chiffon humide. La graisse dans les rails sert à la lubrification et ne doit pas être enlevée.

Après le nettoyage :

- ▶ Frotter l'appareil et les éléments d'équipement pour les sécher.

- ▶ Rebrancher l'appareil et l'enclencher de nouveau.

- ▶ Enclencher la fonction SuperFrost (voir 5.4.9) .

- ▶ Lorsque la température est suffisamment froide : remettre en place les aliments.

6.5 S.A.V.

Vérifier d'abord si vous pouvez remédier personnellement à l'erreur (voir Dysfonctionnements). Si ce n'est pas le cas, adressez-vous au service après-vente. L'adresse figure dans le répertoire du service après-vente ci-joint.



AVERTISSEMENT

Risque de blessures dû à une réparation incorrecte !

- ▶ Ne faire effectuer les réparations et interventions sur l'appareil et la ligne de réseau qui ne sont pas explicitement nommés (voir Entretien) que par le S.A.V.

Appeler la désignation de l'appareil (modèle et index), N° de service (service) et N° de série (N° série) à l'écran :

- ▶ Appuyer sur le menu.
- ▶ Pour accéder à la *Configuration système* : appuyer sur les flèches de navigation.
- ▶ Appuyer sur *Configuration système*.
- ▶ Pour accéder à *Information sur l'appareil* : appuyer sur les flèches de navigation.
- ▶ Appuyer sur *Information sur l'appareil*.
- ▷ Les informations sur l'appareil s'affichent.
- ▶ Prendre note des informations sur l'appareil.
- ▶ Informer le service après-vente et communiquer les informations nécessaires sur l'appareil.
- ▶ Suivre les autres consignes du service après-vente.

En alternative, les informations sur l'appareil peuvent être consultées sur la plaque signalétique :

- ▶ Consulter la désignation de l'appareil Fig. 56 (1), le N° de service Fig. 56 (2) et le N° de série Fig. 56 (3) sur la plaque signalétique. La plaque signalétique se trouve à l'intérieur de l'appareil, sur le côté gauche.

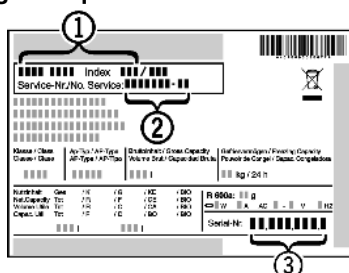

Fig. 56

7 Dysfonctionnements

Votre appareil est construit et produit de façon à assurer sa sécurité de fonctionnement et une longue durée de vie. Si une panne devait cependant se produire en cours de fonctionnement, veuillez vérifier si elle est due à une erreur de manipulation. Dans ce cas, les coûts en résultant vous seront facturés même pendant la période de garantie. Vous pouvez résoudre vous-même les pannes suivantes :

L'appareil ne fonctionne pas.

- L'appareil n'est pas enclenché.
- ▶ Enclencher l'appareil.
- La fiche secteur n'est pas correctement enfoncée dans la prise.
- ▶ Contrôler la fiche secteur.
- Le fusible de la prise n'est pas correct.
- ▶ Vérifier le fusible.
- La fiche de l'appareil ne s'insère pas correctement dans l'appareil.
- ▶ Contrôler la fiche de l'appareil.
- L'appareil n'a pas été utilisé pendant plus de 24 heures. L'écran s'est donc éteint.
- ▶ Ouvrir la porte.

Le compresseur fonctionne lentement.

- Le compresseur tourne à vitesse réduite si l'on a besoin de moins de froid. Même s'il fonctionne plus longtemps, il économise de l'énergie.
- ▶ Ceci est normal pour les modèles avec économie d'énergie.
- La fonction SuperFrost est activée.
- ▶ Pour refroidir rapidement les aliments, le compresseur fonctionne plus longtemps. Ceci est normal.
- La fonction SuperCool est activée.
- ▶ Pour refroidir rapidement les aliments, le compresseur fonctionne plus longtemps. Ceci est normal.

Les bruits sont trop forts.

- Les compresseurs à vitesse variable* peuvent occasionner des bruits de fonctionnement divers en raison des différents niveaux de vitesse.
- ▶ Ce bruit est normal.

Un gargouillement et un clapotis.

- Ce bruit provient du fluide réfrigérant qui circule dans le circuit frigorifique.
- ▶ Ce bruit est normal.

Un léger clic.

- Le bruit se produit toujours lorsque le groupe frigorifique (le moteur) se met en marche ou s'arrête automatiquement.
- ▶ Ce bruit est normal.

Un bourdonnement. Le bruit est brièvement plus fort lorsque le groupe frigorifique (le moteur) se met en marche.

- L'activation de la fonction SuperFrost, l'introduction d'aliments frais ou l'ouverture prolongée de la porte font augmenter automatiquement la puissance frigorifique.
- ▶ Ce bruit est normal.
- L'activation de la fonction SuperCool, l'introduction d'aliments frais ou l'ouverture prolongée de la porte font augmenter automatiquement la puissance frigorifique.
- ▶ Ce bruit est normal.
- La température ambiante est trop élevée.
- ▶ Solution : (voir 1.2)

Un grondement sourd.

- Le bruit est dû à la circulation de l'air du ventilateur.
- ▶ Ce bruit est normal.

Bruits de vibrations.

- L'appareil n'est pas stable sur le sol. De ce fait, le fonctionnement du groupe frigorifique provoquera des vibrations sur les objets et les meubles situés près de l'appareil.
- ▶ Aligner l'appareil à l'aide des pieds de réglage.
- ▶ Espacer les bouteilles et les récipients.

Le message *Mode Démo activé!* apparaît à l'écran avec le temps qui s'écoule.

- Le mode démonstration est activé.
- ▶ Appuyer sur *Stop*.

DEMO s'affiche dans l'angle inférieur droit de l'écran.

- Le mode démonstration est activé.
- ▶ Retirer la fiche de la prise.
- ▶ Rebrancher la fiche.

Les parois extérieures de l'appareil sont chaudes*.

- La chaleur du circuit frigorifique est utilisée pour éviter la condensation d'eau.
- ▶ Ceci est normal.

La température n'est pas assez froide.

- La porte de l'appareil n'est pas fermée correctement.
- ▶ Fermer la porte de l'appareil.
- L'aération et la ventilation sont insuffisantes.
- ▶ Dégager la grille d'aération et la nettoyer.
- La température ambiante est trop élevée.
- ▶ Solution : (voir 1.2) .
- l'appareil a été ouvert trop souvent ou trop longtemps.

Messages

- ▶ Attendre que la température nécessaire se rétablisse d'elle-même. Sinon, adressez-vous au S.A.V. (voir Entretien)
- De grandes quantités d'aliments frais ont été introduites sans utiliser la fonction SuperFrost.
- ▶ Solution : (voir 5.4.9)
- la température est mal réglée.
- ▶ Régler la température sur plus froid et vérifier au bout de 24 h.
- L'appareil est placé trop près d'une source de chaleur (cuisinière, radiateur, etc.).
- ▶ Changer l'emplacement de l'appareil ou de la source de chaleur.

L'éclairage interne ne s'allume pas.

- L'appareil n'est pas mis en marche.
- ▶ Mettre l'appareil en marche.
- La porte est restée ouverte plus de 15 min.
- ▶ L'éclairage intérieur s'éteint automatiquement après 15 min. lorsque la porte est ouverte.
- L'appareil n'a pas été utilisé pendant plus de 24 heures. L'écran et l'éclairage se sont donc désactivés.
- ▶ Ouvrir la porte et attendre un instant.
- L'éclairage à DEL est défectueux ou le recouvrement est endommagé :



AVERTISSEMENT

Risque de blessure dû à un choc électrique !

Des pièces sous tension se trouvent sous le cache.

- ▶ Faire remplacer ou réparer l'éclairage intérieur LED uniquement par le S.A.V. ou par un technicien qualifié spécialement formé.



AVERTISSEMENT

Risque de blessures dû à la lampe à DEL !

L'intensité d'éclairage de la DEL correspond à la classe laser 1/1M.

Lorsque le recouvrement est défectueux :

- ▶ Ne pas regarder directement le faisceau avec des lentilles optiques lorsque vous vous trouvez à proximité. Cela pourrait endommager les yeux.

Le joint de porte est défectueux ou doit être remplacé pour d'autres raisons.

- Le joint de porte peut être changé. Il peut être remplacé facilement sans aucun outil.
- ▶ S'adresser au service après-vente (voir Entretien):

L'appareil est givré ou de l'eau de condensation se forme.

- Le joint de la porte est susceptible de glisser hors de la rainure.
- ▶ Vérifier le bon positionnement du joint de porte dans la rainure.

8 Messages

Les erreurs et les rappels sont signalés par un signal sonore et un message à l'écran. Le signal sonore s'intensifie en cas de message d'erreur et retentit plus fort. Il s'arrête uniquement lorsque le message est confirmé. En présence de plusieurs messages simultanés, ceux prioritaires s'affichent en premier. Chaque message doit être acquitté individuellement.

Tant qu'un message est actif ou que l'erreur n'est pas éliminée, le message persiste sur l'écran d'accueil.



Remarque

Les détails du message peuvent être de nouveau affichés sur l'écran d'accueil.

- ▶ Appuyer sur le symbole Messages

En présence de plusieurs messages actifs, la barre de navigation indique le nombre et la position actuelle dans les messages.

Pour afficher le message suivant, appuyer sur *OK*.

Après le dernier message actif, l'affichage passe à l'écran d'accueil.

Alarme de porte

Si la porte reste ouverte plus de 60 secondes, l'avertisseur sonore retentit. Le message *Alarme de porte* s'affiche. L'avertisseur sonore s'arrête automatiquement lorsque la porte est refermée.



L'avertisseur sonore peut être arrêté lorsque la porte est ouverte. L'arrêt du signal sonore est actif tant que la porte est ouverte.

- ▶ Appuyer sur *OK*.
- ▷ L'avertisseur sonore s'arrête.
- ▷ L'affichage passe à l'écran d'accueil.

Alarme de température

L'avertisseur sonore retentit si la température n'est pas suffisamment froide dans le compartiment réfrigération. Le message *Alarme de température* s'affiche.



La température a trop augmenté pendant les dernières heures ou les derniers jours. Une fois l'anomalie éliminée, l'appareil marche selon le dernier réglage de la température.

Les causes à l'origine d'une température trop élevée peuvent être les suivantes :

- Des aliments frais chauds ont été introduits dans l'appareil
- Lors du choix et du prélèvement d'aliments, une quantité excessive d'air chaud ambiant a pénétré à l'intérieur de l'appareil
- Une coupure de courant prolongée s'est produite
- L'appareil est défectueux
- ▶ Appuyer sur *OK*.
- ▷ L'avertisseur sonore s'arrête.
- ▷ L'affichage passe à l'écran d'accueil.
- ▷ Le symbole alarme de température s'affiche dans le champ de la température concernée.
- ▶ Vérifier la qualité des aliments. Ne pas consommer les aliments avariés. Ne pas recongeler des aliments décongelés.
- ▷ Le symbole se désactive lorsque la température théorique est atteinte.

Si l'état d'alarme persiste ou si la température ne se règle pas de nouveau d'elle-même : (voir Dysfonctionnements).

Panne de secteur

Un signal sonore retentit. Le message *Alarme : panne de courant* s'affiche. La température la plus chaude ayant été atteinte dans le compartiment congélation pendant la panne de secteur s'affiche.



La température a trop augmenté à cause d'une panne de secteur ou d'une coupure de courant pendant les dernières heures ou les derniers jours.

Lorsque le courant est rétabli, l'appareil fonctionne de nouveau selon le dernier réglage de température dans le *Programme Temps réel*. Les rappels activés pour le remplacement du filtre FreshAir et le nettoyage de la grille d'aération restent inchangés. Si le *Programme Vacances* était actif avant la coupure de courant, l'appareil continue de fonctionner dans le *Programme Vacances*.

- ▶ Appuyer sur *OK*.
- ▷ L'avertisseur sonore s'arrête.
- ▷ L'affichage passe à l'écran d'accueil.

- ▷ Le symbole alarme de température s'affiche dans le champ de la température concernée.
- ▶ Vérifier la qualité des aliments. Ne pas consommer les aliments avariés. Ne pas recongeler des aliments décongelés.
- ▷ Le symbole se désactive lorsque la température théorique est atteinte.

Dysfonctionnements de l'appareil

Un signal sonore retentit. Le message *Panne* s'affiche avec son code d'erreur.

Un composant de l'appareil s'avère défectueux.



- ▶ Prendre note du code d'erreur.
- ▶ Appuyer sur *OK*.
- ▷ L'avertisseur sonore s'arrête.
- ▷ L'affichage passe à l'écran d'accueil.
- ▶ S'adresser au service après-vente (voir Entretien).

Si l'erreur concerne une zone de température précise, le symbole *Panne* de l'appareil s'affiche dans le champ de température de la zone et non pas la température.

Autres messages



Remplacer le filtre FreshAir ! (voir Entretien)



Nettoyer la grille d'aération ! (voir Entretien)



Alarme du Timer Boisson (voir Commande)



Alarme du Timer (voir Commande)

9 Mise hors service

9.1 Arrêt de l'appareil

Remarque

Si l'appareil ou le compartiment réfrigérateur ou le compartiment congélateur ne s'éteint pas, le verrouillage enfants est actif.

- ▶ Désactiver la sécurité enfants (voir 5.4.2) .

9.1.1 Arrêt complet de l'appareil via le menu

L'appareil est complètement éteint. L'écran devient noir.

- ▶ Appuyer sur le menu.
- ▶ Pour accéder à *Éteindre l'appareil* : appuyer sur les flèches de navigation.
- ▶ Appuyer sur *Éteindre l'appareil*.
- ▶ Appuyer sur *Éteindre ?*.
- ▶ Appuyer sur *Éteindre ?*.
- ▷ Le symbole Standby apparaît sur tout l'écran en clignotant.
- ▷ Le symbole Standby s'éteint après 1 minute.

9.1.2 Éteindre complètement l'appareil via le compartiment réfrigérateur

L'arrêt du compartiment congélation entraîne automatiquement l'arrêt des compartiments réfrigération et BioFresh ! L'écran reste allumé et le timer, par exemple, peut être encore utilisé.

- ▶ Appuyer sur le champ du compartiment congélation.
- ▶ Appuyer sur le symbole Standby.
- ▷ *Éteindre la zone ?* s'affiche.
- ▶ Appuyer sur *OK*.

Appuyer sur *Annuler* lorsque le compartiment congélation ne doit pas être éteint.

9.1.3 Arrêt du compartiment réfrigérateur avec BioFresh

Les compartiments réfrigérateur et BioFresh peuvent être éteints séparément en cas de nécessité.

- ▶ Appuyer sur le champ du compartiment réfrigération.
- ▶ Appuyer sur le symbole Standby.
- ▷ *Éteindre la zone ?* s'affiche.
- ▶ Appuyer sur *OK*.

Appuyer sur *Annuler* lorsque les compartiments réfrigération et BioFresh ne doivent pas être éteints.

9.2 Mise hors service

- ▶ Vider l'appareil.
- ▶ Couper l'appareil (voir Mise hors service).
- ▶ Sortir la fiche.
- ▶ Enlever la fiche de l'appareil si nécessaire : La sortir et la déplacer simultanément de gauche à droite.
- ▶ Nettoyer l'appareil (voir 6.4) .
- ▶ Laisser la porte ouverte afin d'éviter toute formation de mauvaises odeurs.



10 Eliminer l'appareil

L'appareil contient encore des matériaux précieux et est à amener à un lieu de recyclage spécial. L'élimination d'anciens appareils est à réaliser correctement en respectant les prescriptions et lois en vigueur.



Veiller à ne pas endommager le circuit frigorifique de l'appareil pour empêcher au réfrigérant y contenu (indications sur la plaque signalétique) et à l'huile de s'échapper accidentellement.

- ▶ Rendre l'appareil inopérant.
- ▶ Débrancher l'appareil.
- ▶ Sectionner le câble de raccord.



Liebherr-Hausgeräte Ochsenhausen GmbH

Memminger Straße 77-79

88416 Ochsenhausen

Deutschland

home.liebherr.com